

<b>DE</b>	Gebrauchsanleitung / Montageanleitung	<b>2</b>
<b>FR</b>	Mode d'emploi / Instructions de montage	<b>3</b>
<b>EN</b>	Instructions for use / Assembly instructions	<b>4</b>
<b>IT</b>	Istruzioni per l'uso / Istruzioni per Installazione	<b>5</b>
<b>ES</b>	Modo de empleo / Instrucciones de montaje	<b>6</b>
<b>NL</b>	Gebruiksaanwijzing / Handleiding	<b>7</b>
<b>DK</b>	Brugsanvisning / Monteringsvejledning	<b>8</b>
<b>PT</b>	Instruções para uso / Manual de Instalação	<b>9</b>
<b>PL</b>	Instrukcja obsługi / Instrukcja montażu	<b>10</b>
<b>CS</b>	Návod k použití / Montážní návod	<b>11</b>
<b>SK</b>	Návod na použitie / Montážny návod	<b>12</b>
<b>ZH</b>	用户手册 / 组装说明	<b>13</b>
<b>RU</b>	Руководство пользователя / Инструкция по монтажу	<b>14</b>
<b>FI</b>	Käyttöohje / Asennusohje	<b>15</b>
<b>SV</b>	Bruksanvisning / Monteringsanvisning	<b>16</b>
<b>LT</b>	Vartotojo instrukcija / Montavimo instrukcijos	<b>17</b>
<b>HR</b>	Upute za uporabu / Uputstva za instalaciju	<b>18</b>
<b>RO</b>	Manual de utilizare / Instrucțiuni de montare	<b>19</b>
<b>EL</b>	Οδηγίες χρήσης / Οδηγία συναρμολόγησης	<b>20</b>
<b>SL</b>	Navodilo za uporabo / Navodila za montažo	<b>21</b>
<b>ET</b>	Kasutusjuhend / Paigaldusjuhend	<b>22</b>
<b>LV</b>	Lietošanas pamācība / Montāžas instrukcija	<b>23</b>
<b>SR</b>	Uputstvo za upotrebu / Uputstvo za montažu	<b>24</b>
<b>NO</b>	Bruksanvisning / Montasjeveiledning	<b>25</b>
<b>BG</b>	Инструкция за употреба / Ръководство за монтаж	<b>26</b>
<b>JP</b>	取扱説明書 / 施工説明書	<b>27</b>
<b>UA</b>	Інструкції з використання / Інструкція по збірці	<b>28</b>
<b>AR</b>	دليل الاستخدام / تعليمات التجميع	<b>29</b>
<b>TR</b>	Kullanım kılavuzu / Montaj kılavuzu	<b>30</b>
<b>HU</b>	Használati útmutató / Szerelési útmutató	<b>32</b>
<b>HE</b>	הוראות שימוש / הוראות הרכבה	<b>34</b>

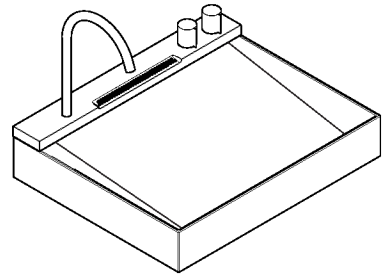

**Avalegra AquaUnit**  
22472XX0

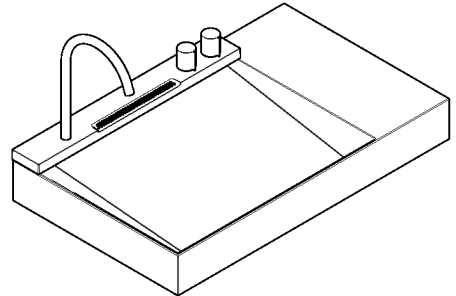

**Avalegra AquaUnit**  
22473XX0



## Sicherheitshinweise

- △ Bei der Montage müssen zur Vermeidung von Quetsch- und Schnittverletzungen Handschuhe getragen werden.
- △ Das Produkt darf nur zu Bade-, Hygiene- und Körperreinigungszwecken eingesetzt werden.
- △ Große Druckunterschiede zwischen den Kalt- und Warmwasseranschlüssen müssen ausgeglichen werden.

## Montagehinweise

- Vor der Montage muss das Produkt auf Transportschäden untersucht werden. Nach dem Einbau werden keine Transport- oder Oberflächenschäden anerkannt.
- Die Leitungen und die Armatur müssen nach den gültigen Normen montiert, gespült und geprüft werden.
- Die in den Ländern jeweils gültigen Installationsrichtlinien sind einzuhalten.
- Bei Problemen mit dem Durchlauferhitzer oder wenn mehr Wasserdurchsatz gewünscht wird, kann der EcoSmart (Durchflussbegrenzer), der hinter dem Luftsprudler sitzt, entfernt werden.

## Technische Daten

### Armatur serienmäßig mit EcoSmart (Durchflussbegrenzer)

Betriebsdruck:	max. 1 MPa
Empfohlener Betriebsdruck:	0,1 - 0,5 MPa
Prüfdruck:	1,6 MPa

(1 MPa = 10 bar = 145 PSI)

Heißwassertemperatur:	max. 60°C
Thermische Desinfektion:	70°C / 4 min

Das Produkt ist ausschließlich für Trinkwasser konzipiert!

## Symbolerklärung



Kein essigsäurehaltiges Silikon verwenden!



**Maße** (siehe Seite 38)



**Durchflussdiagramm**  
(siehe Seite 38)



**Serviceteile** (siehe Seite 39)

- XX = Farbcodierung
- 00 = Chrom
- 14 = Brushed Bronze
- 34 = Brushed Black Chrome
- 67 = Mattschwarz
- 99 = Polished Gold-Optic

## Sonderzubehör

(nicht im Lieferumfang enthalten)

- Befestigungsteile #95678006 (siehe Seite 35 / 39)
- Sifon komplett #54235000 (siehe Seite 39)



**Wartung** (siehe Seite 40)

Rückflussverhinderer müssen gemäß EN 806-5 regelmäßig in Übereinstimmung mit nationalen oder regionalen Bestimmungen auf ihre Funktion geprüft werden (mindestens einmal jährlich).



**Reinigung** (siehe Seite 42)

## Waschbecken reinigen

- Vor dem ersten Gebrauch wird empfohlen, das Produkt mit Seifenwasser zu reinigen und anschließend mit Wasser auszuspülen.
- Bei regelmäßiger Pflege wird das Produkt über lange Zeit seine Schönheit bewahren.
- Es wird empfohlen das Produkt nach dem Gebrauch mit klarem Wasser auszuspülen und trocken zu reiben.
- Das Produkt sollte weder Säuren, Abflussreiniger, Haarfärbemittel, Stempelkissen, Tuschestiften noch Chlor ausgesetzt werden.
- Kleine Verunreinigungen auf der Oberfläche können mit einem handelsüblichen Acrylreiniger und Kunststoff-Scheuerschwamm entfernt werden.
- Feine Kratzer und leichte Beschädigungen können mit einem feinkörnigen Nassschleifpapier (Körnung 600/800) durch kreisende Bewegungen rauspoliert werden. Spülen Sie im Anschluss mit Wasser nach.
- Für eine fachgerechte Ausbesserung von schweren Beschädigungen wenden Sie sich bitte an Ihren Fachhändler oder direkt an Hansgrohe.



**Bedienung** (siehe Seite 41)

- Hansgrohe empfiehlt, morgens oder nach längeren Stagnationszeiten den ersten halben Liter nicht als Trinkwasser zu verwenden.
- Um eine Stagnation in den Anschlussleitungen zu vermeiden, muss nach längeren Gebrauchspausen, mindestens aber jeden dritten Tag, die Armatur in Griffstellung heiß und kalt geöffnet werden bis eine gleichbleibende Auslauftemperatur erreicht ist.



**Prüfzeichen** (siehe Seite 41)



## Consignes de sécurité

- ⚠ Lors du montage, porter des gants de protection pour éviter toute blessure par écrasement ou coupure.
- ⚠ Le produit ne doit servir qu'à se laver et à assurer l'hygiène corporelle.
- ⚠ Il est conseillé d'équilibrer les pressions de l'eau chaude et froide.

## Instructions pour le montage

- Avant son montage, s'assurer que le produit n'a subi aucun dommage pendant le transport. Après le montage, tout dommage de transport ou de surface ne pourra pas être reconnu.
- Les conduites et la robinetterie doivent être montés, rincés et contrôlés selon les normes en vigueur.
- Les directives d'installation en vigueur dans le pays concerné doivent être respectées.
- En cas de problèmes avec le chauffe-eau, ou bien si le débit d'eau doit être plus important, il est possible d'enlever l'EcoSmart (limiteur de débit) se trouvant derrière l'aérateur.

## Informations techniques

### Robinetterie équipée en série d'un EcoSmart (limiteur de débit)

Pression de service autorisée:	max. 1 MPa
Pression de service conseillée:	0,1 - 0,5 MPa
Pression maximum de contrôle:	1,6 MPa (1 MPa = 10 bar = 145 PSI)
Température d'eau chaude:	max. 60 °C
Désinfection thermique:	70 °C / 4 min

Le produit est exclusivement conçu pour de l'eau potable!

## Description du symbole



Ne pas utiliser de silicone contenant de l'acide acétique!



**Dimensions** (voir pages 38)



**Diagramme du débit**  
(voir pages 38)



**Pièces détachées** (voir pages 39)

- XX = Couleurs
- 00 = Chromé
- 14 = Brushed Bronze
- 34 = Brushed Black Chrome
- 67 = Matt Black
- 99 = Polished Gold-Optic

## Accessoires en option

(ne fait pas partie de la fourniture)

- set de fixation #95678006 (voir pages 35 / 39)
- Syphon complet #54235000 (voir pages 39)



**Entretien** (voir pages 40)

Les clapets anti-retour doivent être examinés régulièrement conformément à la norme EN 806-5 ou conformément aux dispositions nationales ou régionales quant à leur fonction (au moins une fois par an).



**Nettoyage** (voir pages 42)

### Nettoyage du lavabo

- Avant la première utilisation, il est recommandé de nettoyer le produit à l'eau savonneuse, puis de le rincer à l'eau.
- S'il est régulièrement entretenu, le produit restera longtemps à l'état neuf.
- Il est recommandé de rincer le produit à l'eau claire après utilisation et de l'essuyer.
- Le produit ne supporte pas les acides, les nettoyants déboucheurs, les teintures de cheveux, les tampons encreurs, les stylos tubulaires ni le chlore.
- Les petites salissures à la surface peuvent être éliminées avec un nettoyant acrylique usuel et une éponge grattante synthétique.
- Les rayures fines et les dommages légers peuvent être éliminés avec un papier abrasif à l'eau fin (grain de 600/800) en effectuant des mouvements circulaires. Rincez ensuite à l'eau.
- Pour une réparation professionnelle de dommages importants, veuillez contacter votre commerçant spécialisé ou directement Hansgrohe.



**Instructions de service**

(voir pages 41)

- Hansgrohe recommande de ne pas utiliser le premier demi-litre le matin ou après une période de stagnation prolongée.
- Afin d'éviter une stagnation dans les conduites de raccordement après une inutilisation prolongée, il faut ouvrir au moins une fois tous les 3 jours le robinet en position chaud et froid, jusqu'à l'obtention d'une température de sortie uniforme.



**Classification acoustique et débit**

(voir pages 41)



## Safety Notes

- ⚠ Gloves should be worn during installation to prevent crushing and cutting injuries.
- ⚠ The product may only be used for bathing, hygienic and body cleaning purposes.
- ⚠ The hot and cold supplies must be of equal pressures.

## Installation Instructions

- Prior to installation, inspect the product for transport damages. After it has been installed, no transport or surface damage will be honoured.
- The pipes and the fixture must be installed, flushed and tested as per the applicable standards.
- The plumbing codes applicable in the respective countries must be observed.
- If the instantaneous water heater causes problems or if you wish to increase the water flow, the EcoSmart (flow limiter) located behind the aerator can be removed.

## Technical Data

### This mixer series-produced with EcoSmart (flow limiter)

Operating pressure:	max. 1 MPa
Recommended operating pressure:	0,1 - 0,5 MPa
Test pressure:	1,6 MPa (1 MPa = 10 bar = 145 PSI)
Hot water temperature:	max. 60 °C
Thermal disinfection:	70 °C / 4 min
The product is exclusively designed for drinking water!	

## Symbol description

 Do not use silicone containing acetic acid!

 **Dimensions** (see page 38)

 **Flow diagram** (see page 38)

 **Spare parts** (see page 39)

- XX = Colors
- 00 = Chrome Plated
- 14 = Brushed Bronze
- 34 = Brushed Black Chrome
- 67 = Matt Black
- 99 = Polished Gold-Optic

## Special accessories (order as an extra)

- mounting set #95678006 (see page 35 / 39)
- Siphon trap assy. #54235000 (see page 39)



## Maintenance (see page 40)

The check valves must be checked regularly according to EN 806-5 in accordance with national or regional regulations (at least once a year).



## Cleaning (see page 42)

### Cleaning washbasin

- Before using it for the first time, it is recommended to clean the product with soap water and then rinse it out with water.
- If regularly cared for, the product will retain its beauty for a long time to come.
- It is recommended to rinse out the product with clear water after use and to rub it dry.
- The product should neither be exposed to acids, drain cleaners, hair dyes, ink pads, ink pens nor to chlorine.
- Minor impurities on the surface can be removed with a commercial acrylic cleaner and a synthetic scouring pad.
- Fine scratches and slight damage can be removed by polishing with circular motions with a fine grained wet sandpaper (grain size 600/800). Rinse with water after polishing.
- Please contact your specialized dealer or Hansgrohe directly for a professional repair of severe damage.



## Operation (see page 41)

- Hansgrohe recommends not to use as drinking water the first half liter of water drawn in the morning or after a prolonged period of non-use.
- After periods of prolonged non-use, but at least every third day, the fittings must be opened with the handle in hot and cold position to prevent stagnation in the connecting lines. Let the water run until the water temperature is constant.



## Test certificate (see page 41)



## Indicazioni sulla sicurezza

- ⚠ Durante il montaggio, per evitare ferite da schiacciamento e da taglio bisogna indossare guanti protettivi.
- ⚠ Il prodotto deve essere utilizzato esclusivamente per fare il bagno e per l'igiene del corpo.
- ⚠ Attenzione! Compensare le differenze di pressione tra i collegamenti dell'acqua fredda e dell'acqua calda.

## Istruzioni per il montaggio

- Prima del montaggio è necessario controllare che non ci siano stati danni durante il trasporto. Una volta eseguito il montaggio, non verranno riconosciuti eventuali danni di trasporto o delle superfici.
- Montare, lavare e controllare tubature e rubinetteria rispettando le norme correnti.
- Vanno rispettate le direttive di installazione nazionali vigenti nel rispettivo paese.
- Nel caso di problemi con lo scalda-acqua oppure nel caso si desiderasse più erogazione, si può eliminare il EcoSmart (limitatore di flusso) che si trova dietro la valvola di aerazione.

## Dati tecnici

### Questo miscelatore è dotato di serie del EcoSmart (limitatore di flusso)

Pressione d'uso:	max. 1 MPa
Pressione d'uso consigliata:	0,1 - 0,5 MPa
Pressione di prova:	1,6 MPa
	(1 MPa = 10 bar = 145 PSI)
Temperatura dell'acqua calda:	max. 60 °C
Disinfezione termica:	70 °C / 4 min

Il prodotto è concepito esclusivamente per acqua potabile!

## Descrizione simbolo



Non utilizzare silicone contenente acido acetico!



**Ingombri** (vedi pagg. 38)



**Diagramma flusso** (vedi pagg. 38)



**Parti di ricambio** (vedi pagg. 39)

- XX = Trattamento
- 00 = Cromato
- 14 = Brushed Bronze
- 34 = Brushed Black Chrome
- 67 = Matt Black
- 99 = Polished Gold-Optic

## Accessori speciali

(non contenuto nel volume di fornitura)

- set di fissaggio #95678006 (vedi pagg. 35 / 39)
- Sifone completo #54235000 (vedi pagg. 39)



**Manutenzione** (vedi pagg. 40)

La valvola di non ritorno deve essere controllata regolarmente come da EN 806-5, secondo le normative nazionali e regionali (almeno una volta all'anno).



**Pulitura** (vedi pagg. 42)

## Pulire il lavandino

- Prima di usarlo per la prima volta, si consiglia di pulire il prodotto con acqua e sapone e di risciacquarlo con acqua.
- Con un trattamento periodico il prodotto conserverà a lungo la sua bellezza.
- Si consiglia di risciacquare il prodotto con acqua pulita dopo l'uso e asciugarlo.
- Il prodotto non deve essere sottoposto a acidi, detersivi per lo scarico, coloranti per capelli, tamponi per timbri, pennarelli e al cloro.
- Le piccole impurità sulla superficie possono essere rimosse con un detergente acrilico e una spugna abrasiva in plastica disponibili in commercio.
- Graffi sottili e danni minori possono essere lucidati via con carta vetrata a grana fine umida (grana 600/800) con movimenti circolari. Sciacquare poi con acqua.
- Per una riparazione eseguita a regola d'arte di gravi danneggiamenti, rivolgersi al proprio rivenditore oppure direttamente alla Hansgrohe.



**Procedura** (vedi pagg. 41)

- Hansgrohe raccomanda, di mattina oppure dopo lunghi tempi di stagnazione, di non utilizzare il primo mezzo litro come acqua potabile.
- Per evitare un ristagno nelle condotte di allacciamento, dopo lunghe pause senza utilizzo, almeno però ogni terzo giorno, bisogna aprire il valvolame nella posizione calda e fredda fino a quando si è raggiunto una temperatura d'uscita uniforme.



**Segno di verifica** (vedi pagg. 41)



## Indicaciones de seguridad

- △ Durante el montaje deben utilizarse guantes para evitar heridas por aplastamiento o corte.
- △ El producto solo debe ser utilizado para fines de baño, higiene y limpieza corporal.
- △ Grandes diferencias de presión en servicio entre agua fría y agua caliente deben equilibrarse.

## Indicaciones para el montaje

- Antes del montaje se debe examinarse el producto contra daños de transporte. Después de la instalación no se reconoce ningún daño de transporte o de superficie.
- Los conductos y la grifería deben montarse, lavarse y comprobarse según las normas vigentes.
- Es obligatorio el cumplimiento de las directrices de instalación vigentes en el país respectivo.
- En caso de problemas con el calentador instantáneo o cuando se desee más caudal de agua puede quitarse el EcoSmart (limitador de caudal), situado detrás del aireador.

## Datos técnicos

### Grifo, desde fábrica equipado con EcoSmart (limitador de caudal)

Presión en servicio:	max. 1 MPa
Presión recomendada en servicio:	0,1 - 0,5 MPa
Presión de prueba:	1,6 MPa
	(1 MPa = 10 bar = 145 PSI)

Temperatura del agua caliente: max. 60°C

Desinfección térmica: 70°C / 4 min

El producto ha sido concebido exclusivamente para agua potable.

## Descripción de símbolos



No utilizar silicona que contiene ácido acético!



**Dimensiones** (ver página 38)



**Diagrama de circulación**  
(ver página 38)



**Repuestos** (ver página 39)

- XX = Acabados
- 00 = Cromado
- 14 = Brushed Bronze
- 34 = Brushed Black Chrome
- 67 = Matt Black
- 99 = Polished Gold-Optic

## Opcional (no incluido en el suministro)

- Set de fijación #95678006 (ver página 35 / 39)
- Sifón completo #54235000 (ver página 39)



## Mantenimiento (ver página 40)

Las válvulas anti-retorno tienen que ser controladas regularmente según la norma EN 806-5, en acuerdo con las regulaciones nacionales o regionales (una vez al año, por lo menos).



## Limpiar (ver página 42)

### Limpiar el lavabo

- Antes del primer uso se recomienda limpiar el producto con agua jabonosa y aclararlo después con agua limpia.
- Si se cuida regularmente, el producto conservará su belleza durante mucho tiempo.
- Se recomienda aclarar el producto con agua limpia después de usarlo y secarlo frotando.
- El producto no debe estar en contacto con ácidos, productos de desatranque de desagües, tintes para el cabello, tampones de tinta, rotuladores ni cloro.
- La suciedad ligera en la superficie puede eliminarse con un limpiador acrílico convencional y una esponja de fregar de plástico.
- Las pequeñas rascaduras y los daños leves se pueden pulir usando papel de lija de granulado fino para esmerilado húmedo (granulado 600/800) con movimientos circulares. Aclare después con agua limpia.
- Para renovar daños graves debe consultar a su comercio especializado o directamente a Hansgrohe.



## Manejo (ver página 41)

- Hansgrohe recomienda no utilizar el primer medio litro como agua potable por las mañanas o tras un largo periodo de inactividad.
- Para evitar un estancamiento en las tuberías de conexión, tras una inactividad prolongada, pero al menos cada tres días, hay que abrir el grifo en la posición de caliente y frío hasta obtener una temperatura de salida constante.



## Marca de verificación (ver página 41)



## Veiligheidsinstructies

- △ Bij de montage moeten ter voorkoming van knel- en snijwonden handschoenen worden gedragen.
- △ Het product mag alleen voor het wassen, hygiënische doeleinden en voor de lichaamsreiniging worden gebruikt.
- △ Grote drukverschillen tussen de koud- en warmwater-toevoer dienen vermeden te worden.

## Montage-instructies

- Vóór de montage moet het product gecontroleerd worden op transportschade. Na de inbouw wordt geen transport- of oppervlakteschade meer aanvaard.
- De leidingen en armaturen moeten gemonteerd, gespoeld en gecontroleerd worden volgens de geldige normen.
- De in de overeenkomstige landen geldende installatierichtlijnen moeten nageleefd worden.
- Wanneer problemen optreden bij doorloopgeisers of wanneer een grotere waterdoorvoer gewenst is, kan de EcoSmart (doorstroombegrenzer) die achter de perlator is gemonteerd, makkelijk verwijderd worden.

## Technische gegevens

### Armatuur standaard met EcoSmart (doorstroombegrenzer)

Werkdruk: max.	max. 1 MPa
Aanbevolen werkdruk:	0,1 - 0,5 MPa
Getest bij:	1,6 MPa
	(1 MPa = 10 bar = 145 PSI)
Temperatuur warm water:	max. 60°C
Thermische desinfectie:	70°C / 4 min
Het product is uitsluitend ontworpen voor drinkwater!	

## Symboolbeschrijving



Gebruik geen zuurhoudende silicone!



**Maten** (zie blz. 38)



**Doorstroomdiagram** (zie blz. 38)



**Service onderdelen** (zie blz. 39)

- XX = Kleuren
- 00 = Verchroomd
- 14 = Brushed Bronze
- 34 = Brushed Black Chrome
- 67 = Matt Black
- 99 = Polished Gold-Optic

## Toebehoren

(behoort niet tot het leveringspakket)

- bevestigingsmateriaal #95678006 (zie blz. 35 / 39)
- Sifon volledig #54235000 (zie blz. 39)



**Onderhoud** (zie blz. 40)

Keerkleppen moeten volgens EN 806-5 regelmatig en volgens plaatselijk geldende eisen op het functioneren gecontroleerd worden. (Tenminste een keer per jaar)



**Reinigen** (zie blz. 42)

## Wastafel reinigen

- Voor het eerste gebruik wordt aanbevolen om het product met zeepsop te reinigen en vervolgens met water uit te spoelen.
- Bij een regelmatig onderhoud zal het product langer mooi blijven.
- ER wordt aanbevolen om het product na gebruik met helder water uit te spoelen en droog te wrijven.
- Het product mag niet blootgesteld worden aan zuren, rioolontstopper, haarverf, stempelkussens, viltstiften of chloor.
- Kleine verontreinigingen aan het oppervlak kunnen met een gebruikelijke acrylreiner en een kunststof schuurspons worden verwijderd.
- Fijne krasjes en lichte beschadigingen kunnen met fijn nat schuurpapier (korrel 600/800) door draaiende bewegingen weggepolijst worden. Spoel ten slotte wmet water na.
- Neem voor een deskundige herstelling van ernstige beschadigingen contact op met uw dealer of direct met Hansgrohe.



**Bediening** (zie blz. 41)

- Hansgrohe raadt aan om 's morgens na langere stagnatietijden de eerste halve liter niet als drinkwater te gebruiken.
- Om stagnatie in de aansluitleidingen te vermijden, moet de armatuur na langere bedrijfsonderbrekingen en minstens alle drie dagen in de hete en koude stand geopend worden tot een constante uitlooptemperatuur bereikt is.



**Keurmerk** (zie blz. 41)



## Sikkerhedsanvisninger

- △ Ved monteringen skal der bruges handsker for at undgå kvæstelser og snitsår.
- △ Produktet må kun bruges til bade-, hygiejne og kropsurengøringsformål.
- △ Større trykforskelle mellem koldt og varmt vand bør udjævnes.

## Monteringsanvisninger

- Før monteringen skal produktet kontrolleres for transportskader. Efter monteringen godkendes transportskader eller skader på overfladen ikke længere.
- Ledningerne og armaturerne skal monteres, skylles og kontrolleres iht. de gældende standarder.
- Installationsbestemmelserne, der gælder i det enkelte land, skal overholdes.
- Ved problemer med gennemløbsvandvarmer eller hvis der ønskes mere vandgennemstrømning, kan EcoSmart (gennemstrømningsbegrænseren), der sidder i perlatoren, fjernes.

## Tekniske data

### Armaturet er forsynet med EcoSmart (gennemstrømningsbegrænser)

Driftstryk:	max. 1 MPa
Anbefalet driftstryk:	0,1 - 0,5 MPa
Prøvetryk:	1,6 MPa

(1 MPa = 10 bar = 145 PSI)

Varmtvandstemperatur: max. 60°C

Termisk desinfektion: 70°C / 4 min

Produktet er udelukkende beregnet til drikkevand!

## Symbolbeskrivelse



Der må ikke benyttes eddikesyreholdig silikone!



**Målene** (se s. 38)



**Gennemstrømningsdiagram**  
(se s. 38)



**Reserve dele** (se s. 39)

XX= Overflade

00= Krom

14= Brushed Bronze

34= Brushed Black Chrome

67= Matt Black

99= Polished Gold-Optic

## Specialtilbehør (ikke med i leveringsomfang)

- Befæstigelsesæt #95678006 (se s. 35 / 39)
- Vandlås komplet #54235000 (se s. 39)



**Service** (se s. 40)

Ifølge EN 806-5 skal gennemstrømningsbegrænserne i overensstemmelse med nationale regler afprøves regelmæssigt (mindst en gang om året).



**Rengøring** (se s. 42)

### Rengøring af håndvasken

- Før første brug anbefales det at rengøre produktet med sæbevand og derefter skylle med vand.
- Ved regelmæssig pleje vil produktet bevare sit flotte udseende.
- Det anbefales at skylle produktet med rent vand efter brug og gnide det tørt.
- Produktet må ikke udsættes for syrer, afløbsrens, hårfarver, stempelpuder, blækstifter eller klor.
- Små urenheder på overfladen kan fjernes med et akrylrengøringsmiddel, der fås i handelen, og en kunststoffsikuresvamp.
- Fine ridser og småskader kan poleres væk med et finkornet vådslibepapir (korn 600/800) med cirkulære bevægelser. Skyl med vand bagefter.
- For professionel reparation af alvorlige skader bedes du kontakte din forhandler eller Hansgrohe direkte.



**Brugsanvisning** (se s. 41)

- Hansgrohe anbefaler at den første halve liter om morgenen eller efter længere stagneringstider ikke anvendes som drikkevand.
- For at undgå en stagnation i tilslutningsledningerne, skal armaturet i stilling varm og koldt åbnes efter længere brugspausen dog mindst hver tredje dag indtil der opnås en uforudret udløbstemperatur.



**Godkendelse** (se s. 41)



## Avisos de segurança

- ⚠ Durante a montagem devem ser utilizadas luvas de protecção, de modo a evitar ferimentos resultantes de entalamentos e de cortes.
- ⚠ O produto só pode ser utilizado para fins de higiene pessoal.
- ⚠ Grandes diferenças entre as pressões das águas quente e fria devem ser compensadas.

## Avisos de montagem

- Antes da montagem deve-se controlar o produto relativamente a danos de transporte. Após a montagem não são aceites quaisquer danos de transporte ou de superfície.
- As tubagens e a torneira têm que ser montadas, enxaguadas e verificadas de acordo com as normas em vigor.
- A prescrições de instalação válidas nos respetivos países devem ser respeitadas.
- Em caso de problemas com o esquentador de água ou se desejar maior débito de água, é possível retirar o EcoSmart (limitador de caudal), situado por trás do emulsor.

## Eliminação

O papel e o cartão, bem como o plástico, devem ser eliminados separadamente nos sistemas de eliminação previstos para estes materiais.

## Dados Técnicos

### Misturadoras produzidas em série com EcoSmart (limitador de caudal)

Pressão de funcionamento:	max. 1 MPa
Pressão de func. recomendada:	0,1 - 0,5 MPa
Pressão testada:	1,6 MPa
	(1 MPa = 10 bar = 145 PSI)
Temperatura da água quente:	max. 60 °C
Desinfecção térmica:	70 °C / 4 min

Este produto foi única e exclusivamente concebido para água potável!

## Descrição do símbolo



Não utilizar silicone que contenha ácido acético!



**Medidas** (ver página 38)



**Fluxograma** (ver página 38)



**Peças de substituição**

(ver página 39)  
 XX = Acabamentos  
 00 = Cromado

- 14 = Brushed Bronze
- 34 = Brushed Black Chrome
- 67 = Matt Black
- 99 = Polished Gold-Optic

## Acessórios especiais

(não incluído no volume de fornecimento)

- Peças da instalação #95678006 (ver página 35 / 39)
- Sifão completo #54235000 (ver página 39)



**Manutenção** (ver página 40)

As válvulas anti-retorno devem ser verificadas regularmente de acordo com a EN 806-5 segundo os regulamentos nacionais ou regionais (pelo menos uma vez por ano).



**Limpeza** (ver página 42)

### Limpeza do lavatório

- Antes da primeira utilização, recomenda-se que o produto seja limpo com água e sabão e, em seguida, enxaguado com água.
- O produto manterá a sua beleza por muito tempo, se for sujeito a uma conservação regular.
- Recomenda-se que, após a utilização, o produto seja enxaguado com água limpa e, em seguida, seco.
- O produto não deve ser exposto a ácidos, produtos de limpeza de drenos, tintas para o cabelo, almofadas para carimbos, canetas/marcadores ou cloro.
- As pequenas impurezas na superfície podem ser removidas com um produto de limpeza para acrílico convencional e um esfregão de plástico.
- Os riscos finos e os danos ligeiros podem ser polidos com um papel abrasivo húmido de grão fino (grão 600/800), utilizando movimentos circulares. Em seguida, enxaguar com água.
- Para uma reparação profissional de danos graves, contactar o respetivo revendedor especializado ou diretamente a Hansgrohe.



**Funcionamento** (ver página 41)

- A Hansgrohe recomenda a não utilização do primeiro meio litro de água, de manhã ou após longas paragens, para fins de consumo.
- De modo a evitar uma estagnação nas tubagens de conexão, é necessário abrir a torneira na posição da água quente e fria (pelo menos todos os três dias ou após longas interrupções de utilização) até se verificar uma temperatura de saída uniforme.



**Marca de controlo** (ver página 41)

**Montagem** (ver página 35) 



## Wskazówki bezpieczeństwa

- △ Aby uniknąć zranień na skutek zgniecenia lub przecięcia, podczas montażu należy nosić rękawice ochronne.
- △ Produkt może być używany tylko do kąpeli, higieny i czyszczenia ciała.
- △ Znaczne różnice ciśnień na dopływach ciepłej i zimnej wody muszą zostać wyrównane.

## Wskazówki montażowe

- Przed montażem należy skontrolować produkt pod kątem szkód transportowych. Po montażu nie widać żadnych szkód transportowych ani szkód na powierzchni.
- Przewody i armatura muszą być montowane, płukane i kontrolowane według obowiązujących norm.
- Należy przestrzegać wytycznych instalacyjnych obowiązujących w danym kraju.
- W przypadku problemów z przepływowymi podgrzewaczami wody lub jeśli chce się uzyskać większy przepływ wody, można usunąć EcoSmart (ogranicznik przepływu) znajdujący się za napowietrzaczem.

## Dane techniczne

### Armatura produkowana seryjnie z funkcją EcoSmart (ogranicznik przepływu)

Ciśnienie robocze:	maks. 1 MPa
Zalecane ciśnienie robocze:	0,1 - 0,5 MPa
Ciśnienie próbne:	1,6 MPa
	(1 MPa = 10 bary = 145 PSI)
Temperatura wody gorącej:	maks. 60 °C
Dezynfekcja termiczna:	70 °C / 4 min
Produkt przeznaczony wyłącznie do wody pitnej!	

## Opis symbolu

-  Nie stosować silikonów zawierających kwas octowy!

## Wymiary (patrz strona 38)

## Schemat przepływu (patrz strona 38)

## Części serwisowe (patrz strona 39)

- XX = Kody kolorów
- 00 = Chrom
- 14 = Brushed Bronze
- 34 = Brushed Black Chrome
- 67 = Matt Black
- 99 = Polished Gold-Optic

## Wypożyczenie specjalne

(Nie jest częścią dostawy)

- Elementy mocujące #95678006 (patrz strona 35 / 39)
- Komplet syfonu #54235000 (patrz strona 39)



## Konserwacja (patrz strona 40)

Zgodnie z normą EN 806-5, krajowymi i miejscowymi przepisami, działanie zabezpieczeń przed przepływem zwrotnym musi być kontrolowane (przynajmniej raz w roku).



## Czyszczenie (patrz strona 42)

### Czyszczenie umywalki

- Przed pierwszym użyciem zaleca się umycie produktu wodą z mydłem, a następnie spłukanie wodą.
- Regularna pielęgnacja powoduje, że produkt zachowuje swoje piękno przez długi okres czasu.
- Zaleca się spłukiwać produkt po użyciu czystą wodą i wycierać do sucha.
- Nie powinno się wystawiać produktu na działanie kwasów, środków do udrażniania rur, farb do włosów, poduszek tuszujących, pisaków na tusz ani chloru.
- Niewielkie zabrudzenia na powierzchni można usuwać dostępnym w sklepach środkiem do czyszczenia akrylu i gąbką kuchenną z tworzywa sztucznego.
- Drobne zarysowania i lekkie uszkodzenia można polerować okrężnymi ruchami drobnoziarnistym papierem ściernym do szlifowana na mokro (ziarnistość 600/800). Po zakończeniu spłukać wodą.
- W zakresie prawidłowej naprawy poważnych uszkodzeń prosimy zwracać się do własnego dystrybutora lub bezpośrednio do Hansgrohe.



## Obsługa (patrz strona 41)

- Hansgrohe zaleca, by z rana lub po dłuższym czasie niekorzystania, pierwsze pół litra wody nie używać jako wody pitnej.
- W celu uniknięcia stagnacji w przewodach doprowadzających, po dłuższych przerwach w użytkowaniu, przynajmniej jednak co trzy dni, należy otworzyć armaturę w pozycji wody gorącej i zimnej, aby osiągnąć temperaturę na wylocie na stałym poziomie.



## Znak jakości (patrz strona 41)



## Bezpečnostní pokyny

- ⚠ Pro zabránění řezným zraněním a pohmožděninám je nutné při montáži nosit rukavice.
- ⚠ Produkt smí být používán pouze ke koupání a za účelem tělesné hygieny.
- ⚠ Je nutné vyrovnat velké rozdíly tlaku mezi připoji studené a teplé vody.

## Pokyny k montáži

- Před montáží je třeba produkt zkontrolovat, zda nebyl při transportu poškozen. Po zabudování nebudou uznány žádné škody způsobené transportem nebo poškození povrchu.
- Vedení a armatura musí být namontovány, propláchnuty a otestovány podle platných norem.
- Je třeba dodržovat montážní pravidla platná v dané zemi.
- Při problémech s průtokovým ohříváčem, nebo když je požadován větší průtok, může být odstraněno zařízení EcoSmart (omezovač průtoku), které je umístěno za perlátorem.

## Technické údaje

### Armatura je sériově vybavena zařízením EcoSmart (omezovač průtoku)

Provozní tlak:	max. 1 MPa
Doporučený provozní tlak:	0,1 - 0,5 MPa
Zkušební tlak:	1,6 MPa
	(1 MPa = 10 bar = 145 PSI)

Teplota horké vody:	max. 60 °C
Tepelná desinfekce:	70 °C / 4 min

Výrobky Hansgrohe jsou vhodné pro přímý kontakt s pitnou vodou.

## Popis symbolů



Nepoužívat silikon s obsahem kyseliny octové!



**Rozměry** (viz strana 38)



**Diagram průtoku** (viz strana 38)



**Servisní díly** (viz strana 39)

- XX = Kód povrchové úpravy
- 00 = Chrom
- 14 = Brushed Bronze
- 34 = Brushed Black Chrome
- 67 = Matt Black
- 99 = Polished Gold-Optic

## Zvláštní příslušenství

(není součástí dodávky)

- montážní díly #95678006 (viz strana 35 / 39)
- kompletní sifon #54235000 (viz strana 39)



**Údržba** (viz strana 40)

U zpětných ventilů se musí podle EN 806-5 v souladu s národními nebo regionálními předpisy testovat jejich funkčnost (alespoň jednou ročně).



**Čištění** (viz strana 42)

### Čištění umývadla

- Před prvním použitím se doporučuje produkt vyčistit a následně vypláchnout vodou.
- Při pravidelném čištění si výrobek dlouhodobě zachová svou krásu.
- Doporučujeme produkt po použití vyplachovat čistou vodou a vysušit hadrem.
- Produkt byste neměli vystavovat působení kyselin, čističům odpadů, barvám na vlasy, razítkovým polštářkům, inkoustovým perům ani chlóru.
- Malé nečistoty na povrchu lze odstranit pomocí běžných akrylových čističů a plastové čističí houby.
- Jemné škrábance a mírná poškození lze vyleštit jemným, mokřým brusným papírem (zrnitost 600/800) krouživými pohyby. Následně produkt opláchněte vodou.
- Pro odborné opravy větších poškození se prosím obraťte na vašeho specializovaného prodejce nebo přímo na firmu Hansgrohe.



**Ovládání** (viz strana 41)

- Hansgrohe doporučuje ráno nebo po delších přestávkách nepoužívat prvního půl litru jako pitnou vodu.
- Pokud chcete zabránit stagnaci v přípojních vedeních, musíte po delších přestávkách, alespoň však každý třetí den, otevřít armaturu v poloze horká a studená, dokud není výstupní teplota konstantní.



**Zkušební značka** (viz strana 41)



## Bezpečnostné pokyny

- △ Pri montáži musíte nosiť rukavice, aby ste predišli pomliaždeninám a rezným poraneniam.
- △ Produkt sa smie používať len na kúpanie a telesnú hygienu.
- △ Veľké rozdiely v tlaku medzi prípojkami studenej a teplej vody musia byť vyrovnané.

## Pokyny pre montáž

- Pred montážou musíte produkt skontrolovať, či nebol počas transportu poškodený. Po zabudovaní nebudú uznané žiadne škody spôsobené transportom alebo poškodenia povrchu.
- Potrubia a vybavenie musia byť namontované, prepláchnuté a vybavené v platnom normami.
- Je potrebné dodržiavať smernice o inštalácii, ktoré sú práve teraz platné v krajinách.
- Pri problémoch s prietokovým ohrievačom alebo ak je požadovaný väčší prietok vody, môže sa demontovať zariadenie EcoSmart (obmedzovač prietoku), ktoré je umiestnené za perlátorom.

## Technické údaje

### Armatúra je sériovo vybavená zariadením EcoSmart (obmedzovač prietoku)

Prevádzkový tlak:	max. 1 MPa
Doporučený prevádzkový tlak:	0,1 - 0,5 MPa
Skúšobný tlak:	1,6 MPa
	(1 MPa = 10 bar = 145 PSI)

Teplota teplej vody:	max. 60 °C
Termická dezinfekcia:	70 °C / 4 min

Výrobok je koncipovaný výhradne pre pitnú vodu!

## Popis symbolov



Nepoužívať silikón s obsahom kyseliny octovej!



**Rozmery** (viď strana 38)



**Diagram prietoku** (viď strana 38)



**Servisné diely** (viď strana 39)

- XX = Farebné označenie
- 00 = Chróm
- 14 = Brushed Bronze
- 34 = Brushed Black Chrome
- 67 = Matt Black
- 99 = Polished Gold-Optic

## Zvláštne príslušenstvo

(nie je súčasťou dodávky)

- montážne diely #95678006 (viď strana 35 / 39)
- kompletný sifón #54235000 (viď strana 39)



**Údržba** (viď strana 40)

Pri spätných ventiloch sa musí podľa EN 806-5 v súlade s národnými alebo regionálnymi predpismi testovať ich funkčnosť (aspoň raz ročne).



**Čistenie** (viď strana 42)

## Umyť umývadlo

- Pred prvým použitím sa odporúča výrobok vyčistiť mydlovou vodou a následne prepláchnuť vodou.
- Pri pravidelnom ošetrovaní si produkt uchová svoju krásu po dlhú dobu.
- Odporúča sa výrobok po použití vypláchnuť čistou vodou a dosucha utrieť.
- Výrobok by sa nemal vystavovať kyselinám, čistiacim odpadom, farbám na vlasy, pečiatkovým poduškákam, tušovým fixkám ani chlôru.
- Drobné znečistenia na povrchu je možné odstrániť pomocou bežného čistiaceho prostriedku na akryl a umelohmotnej hubky na drhnutie.
- Jemné škrabance a ľahké poškodenia je možné vyleštiť kruživými pohybmi pomocou jemnozrnného papiera na mokré brúsenie (zrניות 600/800). Následne vykonajte opláchnutie vodou.
- Na odbornú opravu závažných poškodení sa, prosím, obráťte na svojho odborného predajcu alebo priamo na spoločnosť Hansgrohe.



**Obsluha** (viď strana 41)

- Hansgrohe odporúča ráno a po dlhších dobách odštávky nepoužiť prvého pol litra vody ako pitnú vodu.
- Aby sa zabránilo stagnácii v prípojných vedeniach, musí sa po dlhších prestávkach medzi používaním, minimálne však každý tretí deň, otvoriť armatúra v polohe páky horúca a studená, kým sa nedosiahne konštantná výstupná teplota.



**Osvedčenie o skúške** (viď strana 41)



## 安全须知

- △ 装配时为避免挤压和切割受伤, 必须戴上手套.
- △ 本产品只允许作为洗浴, 卫生和洁身之用.
- △ 冷热水管间过大的压力差必须予以平衡.

## 安装提示

- 安装前必须检查产品是否受到运输损害. 安装后将不认可运输损害或表面损伤.
- 管道和阀门必须根据通用标准进行安装, 冲洗和检查.
- 请遵守当地国家现行的安装规定.
- 如果使用即热式热水器时出现问题, 或要求更大的水流量, 可以把位于水波器后面的 EcoSmart (流量限制器) 拆除.

## 技术参数

### 本龙头配有 EcoSmart (流量限制器)

工作压力:	最大 1 MPa
推荐工作压力:	0,1 - 0,5 MPa
测试压强:	1,6 MPa

(1 MPa = 10 bar = 145 PSI)

热水温度:	最大 60°C
热力消毒:	70°C / 4 分钟

该产品专为饮用水设计!

## 符号说明

 请勿使用含有乙酸的硅胶!

 **大小** (参见第页 38)

 **流量示意图** (参见第页 38)

 **备用零件** (参见第页 39)

XX = 颜色代码

00 = 镀铬

14 = Brushed Bronze

34 = Brushed Black Chrome

67 = Matt Black

99 = Polished Gold-Optic

## 选装附件 (不在供货范围内)

- 安装附件 #95678006 (参见第页 35 / 39)
- 全套Sifon #54235000 (参见第页 39)



## 保养 (参见第页 40)

单向阀必须在符合国家或当地的法律的情况下按照 EN 806-5 定期检查 (至少一年一次).



## 清洗 (参见第页 42)

### 清洗水盆

- 首次使用前, 建议用肥皂水清洁本产品, 然后用水冲洗干净.
- 定期保养可使产品长时间保持美观.
- 建议使用完以后用清水冲洗并擦干本产品.
- 本产品不得接触酸, 下水道清洁剂, 染发剂, 印泥, 墨水笔或氯.
- 表面的轻微杂质可用市售的丙烯酸清洁剂和塑料打磨海绵清除.
- 细小的划痕和轻微的损坏可以用细粒湿砂纸 (600/800 粒度) 通过旋转移动打磨. 然后用水重新冲洗.
- 如需对严重损坏进行专业维修, 请直接联系专业经销商或 Hansgrohe.



## 操作 (参见第页 41)

- 汉斯格雅建议, 清晨或在水流长时间停滞, 前半升水不作饮用水使用.
- 为了避免在连接管路内发生堵塞, 如长时间未使用, 则必须至少每三天将龙头调至热水和冷水位置, 并打开龙头, 直至水流温度保持恒定.



## 检验标记 (参见第页 41)



## Указания по технике безопасности

- △ Во время монтажа следует надеть перчатки во избежание прищемления и порезов.
- △ Изделие разрешается использовать только в гигиенических целях: для принятия ванны и личной гигиены.
- △ донного клапа. Перед установкой смесителя необходимо регулировочными кранами выровнять авление холодной и горячей воды при помощи вентмлей регулирующих подачу воды в квартиру.

## Указания по монтажу

- Перед монтажом следует проверить изделие на предмет повреждений при перевозке. После монтажа претензии о возмещении ущерба за повреждения при перевозке или повреждения поверхностей не принимаются.
- Трубы и арматура должны быть установлены, промыты и проверены в соответствии с действующими нормами.
- Необходимо соблюдать требования по монтажу, действующие в соответствующих странах.
- Если возникнут проблемы с проточным бойлером или потребуются увеличить расход воды, то можно удалить EcoSmart (ограничитель потока воды), который установлен за воздушным рассекателем.

## Технические данные

### Смесители этой серии серийно оснащаются EcoSmart (ограничителем потока воды)

Рабочее давление: не более 1 МПа  
 Рекомендуемое рабочее давление: 0,1 - 0,5 МПа  
 Давление: 1,6 МПа  
 (1 МПа = 10 bar = 145 PSI)  
 Температура горячей воды: не более 60 °C  
 Термическая дезинфекция: 70 °C / 4 мин  
 Изделие предназначено исключительно для питьевой воды!

## Описание символов



Не применяйте силикон, содержащий уксусную кислоту.



**Размеры** (см. стр. 38)



**Схемы потока** (см. стр. 38)



**Комплект** (см. стр. 39)

XX = Цветная кодировка  
 00 = Хром  
 14 = Brushed Bronze  
 34 = Brushed Black Chrome

67 = Matt Black

99 = Polished Gold-Optic

## Специальные принадлежности (не включено в объем поставки!)

- Крепежные детали #95678006 (см. стр. 35 / 39)
- Сифон в сборе #54235000 (см. стр. 39)



## Техническое обслуживание (см. стр. 40)

Защита обратного тока должна регулярно проверяться (минимум один раз в год) по стандарту EN 806-5 или в соответствии с национальными или региональными нормативами



## Очистка (см. стр. 42)

### Очистка рожков

- Перед первым использованием рекомендуется очистить изделие мыльной водой, а затем промыть его водой.
- Регулярный уход поможет в течение долгого времени сохранить привлекательный внешний вид изделия.
- После использования рекомендуется промыть изделие чистой водой и вытереть насухо.
- Изделие не следует подвергать воздействию кислот, средств для очистки канализационных стоков, красок для волос, штепсельных подушек, капиллярных ручек или хлора.
- Небольшие загрязнения на поверхности можно удалить с помощью обычного чистящего средства для акрила и синтетической моющей губки.
- Мелкие царапины и небольшие повреждения можно отполировать мелкозернистой водостойкой наждачной бумагой (зернистость 600/800) круговыми движениями. Затем смойте водой.
- Для квалифицированного ремонта серьезных повреждений обратитесь, пожалуйста, к своему дилеру или напрямую в компанию Hansgrohe.



## Эксплуатация (см. стр. 41)

- Hansgrohe рекомендует по утрам либо после длительного перерыва в использовании не использовать первые поллитра воды для питья.
- Во избежание стагнации в подсоединительных проводах после длительных пауз в использовании, минимум раз в три дня, арматуру нужно открывать в горячем и холодном положении ручки, пока не будет достигнута равномерная температура выходящей воды.



## Знак технического контроля (см. стр. 41)

## Монтаж (см. стр. 35)





## Turvallisuusohjeet

- △ Asennuksessa on käytettävä käsineitä puristumien ja viiltojen aiheuttamien tapaturmien estämiseksi.
- △ Tuotetta saa käyttää ainoastaan kylpy-, hygienia- ja puhdistustarkoituksiin.
- △ Suuret paine-erot kylmä- ja kuumavesiliitäntöjen välillä on tasattava.

## Asennusohjeet

- Ennen asennusta on tarkastettava tuotteen mahdolliset kuljetusvahingot. Asennuksen jälkeen kuljetus- ja pintavaurioita ei hyväksytä.
- Putket ja hana on asennettava, huuhdeltava ja tarkastettava voimassa olevien standardien mukaisesti.
- Jokaisessa maassa on noudatettava siellä päteviä asennusohjeita.
- Jos läpivirtauskuumentimen kanssa on ongelmia tai jos halutaan suurempaa veden virtausmäärää, voidaan poreenmuodostajan takana oleva EcoSmart (virtauksenrajoitin) poistaa.

## Tekniset tiedot

### Kaluste on vakiona varustettu EcoSmart (virtauksenrajoittimella)

Käyttöpaine:	maks. 1 MPa
Suosittelu käyttöpaine:	0,1 - 0,5 MPa
Koestuspaine:	1,6 MPa (1 MPa = 10 bar = 145 PSI)

Kuuman veden lämpötila:	maks. 60 °C
Lämpödesinfektio:	70 °C / 4 min

Tuote on suunniteltu käytettäväksi ainoastaan juomaveden kanssa!

## Merkin kuvaus



Älä käytä etikahappopitoista silikoniala!



**Mitat** (katso sivu 38)



**Virtausdiagrammi** (katso sivu 38)



**Varaosat** (katso sivu 39)

- XX = Värikoodaus
- 00 = Kromi
- 14 = Brushed Bronze
- 34 = Brushed Black Chrome
- 67 = Matt Black
- 99 = Polished Gold-Optic

## Erityisvaruste (ei kuulu toimitukseen)

- Kiinnitysosat #95678006 (katso sivu 35 / 39)
- Vesilukko täydellinen #54235000 (katso sivu 39)



**Huolto** (katso sivu 40)

Vastaventtiilien toiminta on tarkastettava säännöllisesti paikallisten ja kansallisten määräysten mukaisesti (EN 806-5, vähintään kerran vuodessa).



**Puhdistus** (katso sivu 42)

### Pesualtaan puhdistus

- Ennen ensimmäistä käyttöä on suositeltavaa puhdistaa tuote saippuavedellä ja huuhdella se sen jälkeen vedellä.
- Tuote säilyttää kauneutensa pitkään säännöllisessä hoidossa.
- Tuote kannattaa huuhdella käytön jälkeen puhtaalla vedellä ja hangata kuivaksi.
- Tuotetta ei saa päästää kosketuksiin happojen, viemäripuhdistusaineiden, hiusvärien, leimasimien, tussien eikä kloorin kanssa.
- Pienet epäpuhtaudet voidaan poistaa pinnoilta tavallisella akryylinpuhdistusaineella ja muovisella hankaussienellä.
- Ohuet naarmut ja pienet vauriot voidaan korjata pyörivillä liikkeillä hienolla märkähiomapaperilla (karkeus 600/800). Huuhtelee lopuksi vedellä.
- Ota suurempien vaurioiden asianmukaista korjausta varten yhteyttä jälleenmyyjään tai suoraan Hansgroheen.



**Käyttö** (katso sivu 41)

- Hansgrohe suosittelee, että ensimmäistä puolta litraa ei käytetä juomavetenä aamuisin eikä silloin, kun laitetta ei ole käytetty pitkään aikaan.
- Stagnaation välttämiseksi liitosputkissa täytyy pitkien käyttötaukojen jälkeen, kuitenkin vähintään kolmen päivän välein, hana kääntää kuumaan ja kylmään asentoon, kunnes on saavutettu tasainen ulostulolämpötila.



**Koestusmerkki** (katso sivu 41)



## Säkerhetsanvisningar

- △ Handskar ska bäras under monteringsarbetet så att man kan undvika kläm- och skärskador.
- △ Produkten får bara användas till kroppshygien med bad och dusch.
- △ Stora tryckskillnader mellan anslutningarna för varmt och kallt vatten måste utjämnas.

## Monteringsanvisningar

- Det måste undersökas om produkten har transportskador innan den monteras. Efter monteringen accepteras inga transport- eller ytskiktsskador.
- Ledningarna och blandaren måste monteras, spolas igenom och kontrolleras enligt de gällande normerna.
- De installationsriktlinjer som gäller i länderna ska följas.
- Om det är problem med vattenberedaren eller om större vattenflöde önskas kan EcoSmart (flödeskontroll) som sitter bakom perlatorn tas bort.

## Tekniska data

### Blandare seriemässig med EcoSmart (flödeskontroll)

Driftstryck:	max. 1 MPa
Rek. driftstryck:	0,1 - 0,5 MPa
Tryck vid provtryckning:	1,6 MPa (1 MPa = 10 bar = 145 PSI)
Varmvattentemperatur:	max. 60 °C
Termisk desinfektion:	70 °C / 4 min

Produkten är enbart avsedd för dricksvatten!

## Symbolförklaring

 Använd inte silikon som innehåller ättiksyra!

 **Måtten** (se sidan 38)

 **Flödesschema** (se sidan 38)

 **Reservdelar** (se sidan 39)

- XX = Färgkodning
- 00 = Krom
- 14 = Brushed Bronze
- 34 = Brushed Black Chrome
- 67 = Matt Black
- 99 = Polished Gold-Optic

## Specialtillbehör (medföljer ej leveransen)

- Monteringsdelar #95678006 (se sidan 35 / 39)
- Sifon komplett #54235000 (se sidan 39)

 **Skötsel** (se sidan 40)

Backventilens funktion måste kontrolleras regelbundet enligt nationella eller regionala bestämmelser i enlighet med EN 806-5 (minst en gång per år).

 **Rengöring** (se sidan 42)

### Rengör tvättställ

- Före den första användningen rekommenderar vi att produkten rengörs med såpvatten och sedan spolas av med vatten.
- Vid regelbunden skötsel kommer produkten att se snygg ut under lång tid.
- Vi rekommenderar att produkten spolas ur med klart vatten och torkas torr efter användningen.
- Produkten ska inte utsättas för syror, avloppsrensare, hårfärgningsmedel, stämpeldynor, tuschpennor eller klor.
- Mindre föroreningar på ytan kan tas bort med ett vanligt akrylrengöringsmedel och en skursvamp av plast.
- Fina repor och lättare skador kan poleras bort med ett finkornigt slippapper (kornstorlek 600/800) med cirkulerande rörelser. Spola sedan av med vatten.
- För en korrekt reparation av svåra skador ska du kontakta din fackhandlare eller kontakta Hansgrohe direkt.

 **Hantering** (se sidan 41)

- Hansgrohe rekommenderar att den första halvlitern inte används som dricksvatten på morgonen eller efter längre perioder utan användning.
- För att undvika en stagnering i anslutningsledningarna måste blandaren öppnas och spolas kallt och varmt tills en jämn temperatur är uppnådd när den inte har använts på länge, dock minst var tredje dag.

 **Testsigill** (se sidan 41)



## Saugumo technikos nurodymai

- △ Apsaugai nuo užspaudimo ir įsijovimo montavimo metu mūvėkite pirštines.
- △ Gaminys turi būti naudojamas tik maudymuisi, kūno higienai ir švarai palaikyti.
- △ Turi būti išlyginti šalto ir karšto slėgio nelygumai.

## Montavimo instrukcija

- Prieš montuojant būtina patikrinti, ar gaminys nebuvo pažeistas transportavimo metu. Sumontavus pretenzijos dėl transportavimo ir paviršiaus pažeidimų nepriimamos.
- Vamzdžiai ir sujungimai turi būti montuojami, plaunami ir tikrinami pagal galiojančias normas.
- Laikykitės atitinkamoje šalyje galiojančių direktyvų dėl įrengimo.
- Jei yra problemų su momentiniu vandens šildytuvu ar neužtenka vandens srauto, galima pašalinti už aeratoriaus esantį „EcoSmart“ (vandens srauto ribotuvą).

## Techniniai duomenys

### Šios serijos maišytuvai turi EcoSmart (vandens srauto ribotuvą)

Darbinis slėgis:	ne daugiau kaip 1 MPa
Rekomenduojamas slėgis:	0,1 - 0,5 MPa
Bandomasis slėgis:	1,6 MPa (1 MPa = 10 barų = 145 PSI)
Karšto vandens temperatūra:	ne daugiau kaip 60 °C
Terminis dezinfekavimas:	70 °C / 4 min

Produktas skirtas tik geriamajam vandeniui!

## Simbolio aprašymas



Nenaudokite silikono, kurio sudėtyje yra acto rūgšties!



**Išmatavimai** (žr. psl. 38)



**Pralaidumo diagrama** (žr. psl. 38)



**Atsarginės dalys** (žr. psl. 39)

- XX = Spalvos
- 00 = Chrom
- 14 = Brushed Bronze
- 34 = Brushed Black Chrome
- 67 = Matt Black
- 99 = Polished Gold-Optic

## Specialūs priedai (nėra pridedama)

- Tvirtinimo detalės #95678006 (žr. psl. 35 / 39)
- sifonas užbaigtas #54235000 (žr. psl. 39)



**Techninis aptarnavimas** (žr. psl. 40)

Atbulinio vožtuvo apsauga privalo būti tikrinama reguliariai (mažiausiai kartą per metus) pagal EN 806-5 arba pagal galiojančias nacionalines arba regionines normas.



**Valymas** (žr. psl. 42)

## Išvalyti praustuvą

- Prieš naudojant pirmą kartą, gaminį rekomenduojama nuplauti muiluotu vandeniu, o po to nuskalauti vandeniu.
- Tinkamai prižiūrimas šis produktas ilgą laiką išliks gražus.
- Panaudojus gaminį rekomenduojama nuplauti švarių vandeniu ir nusausinti.
- Gaminys neturi būti veikiamas rūgščių, kanalizacijos valiklių, plaukų dažų, pagalvėlių antspaudų, tušo pieštukų ar chloro.
- Nedidelius nešvarumus ant paviršiaus galima pašalinti standartiniu akrilo valikliu ir plastikine šveitimo kempinėle.
- Smulkius įbrėžimus ir nedidelius pažeidimus sukamaisiais judesiais galima nupoliruoti smulkiagrūdžiu šlapiu švitrininiu popieriumi (600/800 grūdėtumo). Po to nuplaukite vandeniu.
- Norėdami profesionaliai pataisyti rimtus pažeidimus, kreipkitės į savo specializuotą pardavėją arba tiesiogiai į „Hansgrohe“.



**Eksploatacija** (žr. psl. 41)

- Naudojant po ilgesnės pertraukos, „Hansgrohe“ rekomenduojama pirmo pusės litro vandens nevartoti kaip geriamojo.
- Kad neužsikistų prijungimo vamzdžiai, po ilgesnio naudojimo pertraukų bent kas tris dienas atverkite maišytuvą nustatę rankenėlę tiek į karšto, tiek į šalto vandens padėtį, kol pasieksite, kad tekančio vandens temperatūra bus pastovi.



**Bandymo pažyma** (žr. psl. 41)



## Sigurnosne upute

- △ Prilikom montaže se radi sprječavanja prignječenja i posjekotina moraju nositi rukavice.
- △ Proizvod se smije primjenjivati samo za kupanje, tuširanje i osobnu higijenu.
- △ Velika razlika u pritisku između vruće i hladne vode mora biti izbalansirana.

## Upute za montažu

- Prije montaže mora se provjeriti je li proizvod oštećen prilikom transporta. Nakon ugradnje se ne priznaju nikakve reklamacije koje se odnose na površinska i transportna oštećenja.
- Cijevi i armatura moraju biti postavljeni, isprani i testirani prema važećim normama.
- Obvezno se moraju uvažiti propisi o instalacijama koji vrijede u dotičnoj zemlji.
- Ako dolazi do problema s protočnim bojlerom ili se želi veći protok vode, može se ukloniti EcoSmart (limitator protoka) lociran iza aeratora.

## Tehnički podatci

### Armatura ima serijski ugrađen EcoSmart (limitator protoka)

Najveći dopušteni tlak:	tlak 1 MPa
Preporučeni tlak:	0,1 - 0,5 MPa
Probni tlak:	1,6 MPa (1 MPa = 10 bar = 145 PSI)
Temperatura vruće vode:	tlak 60 °C
Termička dezinfekcija:	70 °C / 4 min
Proizvod je koncipiran isključivo za pitku vodu!	

## Opis simbola



Nemojte koristiti silikon koji sadrži octenu kiselinu!



**Mjere** (pogledaj stranicu 38)



**Dijagram protoka**  
(pogledaj stranicu 38)



**Rezervni dijelovi**  
(pogledaj stranicu 39)

- XX = Boje
- 00 = Krom
- 14 = Brushed Bronze
- 34 = Brushed Black Chrome
- 67 = Matt Black
- 99 = Polished Gold-Optic

## Posebni pribor (Nije sadržano u isporuci!)

- Dijelovi za učvršćivanje #95678006 (pogledaj stranicu 35 / 39)
- kompletni sifon #54235000 (pogledaj stranicu 39)



**Održavanje** (pogledaj stranicu 40)

Ispravnost nepovratnog ventila mora se redovito provjeravati prema standardu EN 806-5 i u skladu sa važećim propisima (najmanje jednom godišnje).



**Čišćenje** (pogledaj stranicu 42)

### Očistite umivaonik

- Prije prvog korištenja preporučujemo da proizvod operete sapunicom i isperete vodom.
- Ako se redovito održava, proizvod će dugo vremena zadržati svoju ljepotu.
- Preporučujemo da nakon korištenja isperete proizvod čistom vodom i prebrišete ga suhom krpom.
- Proizvod ne treba dolaziti u dodir s kiselinama, sredstvima za čišćenje odvodnika, bojama za kosu, jastučićima za pečate, flomasterima kao ni klorom.
- Manje nečistoće na površini možete ukloniti uobičajenim sredstvom za čišćenje akrilnih površina i plastičnom abrazivnom spužvom.
- Sitne brazgotine i manja oštećenja možete ispolirati kružnim pokretima finim brusnim papirom (granulacije 600/800). Naposljetku isperite vodom.
- Za profesionalne popravke većih oštećenja obratite se lokalnoj specijaliziranoj trgovini ili izravno tvrtki Hansgrohe.



**Upotreba** (pogledaj stranicu 41)

- Hansgrohe preporuča da ujutro ili nakon duljeg nekorištenja prvih 1/2 litre vode ne upotrebljavate za piće.
- Kako bi se izbjegla stagnacija vode u priključnim cijevima, potrebno je nakon duljih prekida korištenja, a najmanje jednom svakog trećeg dana, otvoriti armaturu u položaju vruće i hladne vode, sve dok se ne postigne ujednačena izlazna temperatura.



**Oznaka testiranja**  
(pogledaj stranicu 41)

**Instrucțiuni de siguranță**

- ⚠ La montare utilizați mănuși pentru evitarea contuziunilor și tăierii mâinilor.
- ⚠ Produsul poate fi utilizat doar pentru spălarea, menținerea igienei și curățarea corpului.
- ⚠ Diferențele de presiune mari între alimentarea cu apă rece și apă caldă trebuie echilibrate.

**Instrucțiuni de montare**

- Înainte de instalare verificați, dacă produsul prezintă deteriorări de transport. După instalare garanția nu acoperă deteriorările de transport și cele de suprafață.
- Conductele și bateriile trebuie montate, spălate și verificate conform normelor în vigoare.
- Respectați reglementările referitoare la instalare valabile în țara respectivă.
- Dacă apar probleme cu boilerul instant sau dacă doriți un debit de apă mai mare, puteți să demontați unitatea EcoSmart (limitatorul de debit), care se află în spatele suflătorului de aer.

**Date tehnice****Bateria este dotată în serie cu EcoSmart (limitator de debit)**

Presiune de funcționare:	max. 1 MPa
Presiune de funcționare recomandată:	0,1 - 0,5 MPa
Presiune de verificare:	1,6 MPa
	(1 MPa = 10 bar = 145 PSI)
Temperatura apei calde:	max. 60°C
Dezinfecție termică:	70°C / 4 min
Produsul este destinat exclusiv pentru apă potabilă.	

**Descrierea simbolurilor**

Nu utilizați silikon cu conținut de acid acetic!



**Dimensiuni** (vezi pag. 38)



**Diagrama de debit** (vezi pag. 38)



**Piese de schimb** (vezi pag. 39)

- XX = Coduri de culori
- 00 = Crom
- 14 = Brushed Bronze
- 34 = Brushed Black Chrome
- 67 = Matt Black
- 99 = Polished Gold-Optic

**Accesorii opționale**

(nu este inclus în setul livrat)

- Piese pentru montare #95678006 (vezi pag. 35 / 39)
- Sifon complet #54235000 (vezi pag. 39)



**Întreținere** (vezi pag. 40)

Supapele antiretur trebuie verificate regulat conform EN 806-5 și standardele naționale sau regionale (cel puțin o dată pe an).



**Curățare** (vezi pag. 42)

**Curățați cada de baie**

- Înainte de utilizare, se recomandă curățarea produsului cu apă de săpun și apoi clătirea cu apă.
- În cazul tratării regulate a produsului, acesta își va menține frumusețea pentru mai mult timp.
- După utilizare, se recomandă spălarea cu apă curată și uscarea produsului prin ștergere.
- Produsul nu trebuie să fie expus la acizi, curățători de scurgere, coloranți pentru păr, perne de timbru, creioane de cerneală și nici clor.
- Impuritățile mici de pe suprafață pot fi îndepărtate cu un curățător acrilic disponibil în comerț și burete din plastic.
- Scratch-urile fine și deteriorările ușoare pot fi îndepărtate cu ajutorul unei hârtii de șlefuire umede cu granule fine (granule 600/800) prin mișcări rotative. Apoi produsele trebuie clătite cu apă.
- Pentru o reparație profesională a daunelor severe, vă rugăm să contactați comerciantul specializat sau direct firma Hansgrohe.



**Utilizare** (vezi pag. 41)

- Hansgrohe vă recomandă, ca dimineața sau după perioade mai lungi de pauză să nu folosiți prima jumătate de litru de apă pentru băut.
- Pentru evitarea stagnerii apei în conductele de racord, după o pauză mai lungă de utilizare sau cel puțin la fiecare trei zile trebuie să deschideți robinetul în poziția cald și rece până ce temperatura apei va fi uniformă la ieșire.



**Certificat de testare** (vezi pag. 41)



## Υπ δείξεις σφ λεί ς

- Δ Για να αποφύγετε τραυματισμούς κατά τη συναρμολόγηση πρέπει να φοράτε γάντια.
- Δ Το προϊόν επιτρέπεται να χρησιμοποιείται μόνο σαν μέσο λουτρού, υγιεινής και καθαρισμού του σώματος.
- Δ Οι διαφορές της πίεσης μεταξύ της σύνδεσης κρύου και ζεστού νερού θα πρέπει να αντισταθμίζονται.

## Οδηγίες σ ν ρμ λόγησης

- Πριν τη συναρμολόγηση πρέπει να εξεταστεί το προϊόν για ζημιές μεταφοράς. Μετά την εγκατάσταση δεν αναγνωρίζονται ζημιές από τη μεταφορά ή επιφανειακές ζημιές.
- Οι σωλήνες και η μπαταρία πρέπει να τοποθετηθούν σύμφωνα με τα ισχύοντα πρότυπα, να τεθούν υπό πίεση και να δοκιμαστούν.
- Θα πρέπει να τηρούνται οι οδηγίες εγκατάστασης που ισχύουν σε κάθε κράτος.
- Εάν παρουσιαστεί πρόβλημα με τον ταχυθερμοσίφωνα ή όταν απαιτείται περισσότερο νερό, μπορεί να απομακρυνθεί ο EcoSmart (μειωτής ροής), ο οποίος βρίσκεται πίσω από το φίλτρο του ρουζουνιού.

## Τεχνικά Χ ρ κτηριστικά

### Μπ τ ρί μόνιμ εξ πλισμένη με EcoSmart (μειωτής ρ ής)

Λειτουργία πίεσης:	έως 1 MPa
Συνιστώμενη λειτουργία πίεσης:	0,1 - 0,5 MPa
Πίεση ελέγχου:	1,6 MPa
	(1 MPa = 10 bar = 145 PSI)
Θερμοκρασία ζεστού νερού:	έως 60°C
Θερμική απολύμανση:	70°C / 4 min
Το προϊόν έχει σχεδιαστεί αποκλειστικά για πόσιμο νερό!	

## Περιγρ φή σ μβόλων



Μην χρησιμοποιείτε σιλικόνη που περιέχει οξικό οξύ!



**Δι στάσεις** (βλ. Σελίδα 38)



**Διάγρ μμ ρ ής** (βλ. Σελίδα 38)



**Αντ λλ κπικά** (βλ. Σελίδα 39)

- XX = Χρώματα
- 00 = Επιχρωμιωμένο
- 14 = Brushed Bronze
- 34 = Brushed Black Chrome
- 67 = Matt Black
- 99 = Polished Gold-Optic

**Ειδικά ξεσ άρ** (δεν περιλαμβάνεται στον παραδοτέο εξοπλισμό)

- εξαρτήματα στερέωσης #95678006 (βλ. Σελίδα 35 / 39)
- Σιφόνι, πλήρες #54235000 (βλ. Σελίδα 39)



**Σ ντήρηση** (βλ. Σελίδα 40)

Οι βαλβίδες αντεπιστροφής πρέπει να ελέγχονται τακτικά ως προς τη λειτουργία τους, σύμφωνα με το πρότυπο EN 806-5, σε σχέση με τους ισχύοντες εθνικούς ή τοπικούς κανόνες (το ελάχιστο μια φορά το χρόνο) .



**Κ θ ρισμός** (βλ. Σελίδα 42)

**Κ θ ριστε τ νιπή**

- Πριν από την πρώτη χρήση συνιστάται να καθαρίζεται το προϊόν με σαπουνάδα και στη συνέχεια να ξεπλένεται με νερό.
- Με τακτική φροντίδα το προϊόν διατηρεί για μεγάλο χρονικό διάστημα την ομορφιά του.
- Συνιστάται να ξεπλένετε το προϊόν μετά από τη χρήση με καθαρό νερό και να το τριβετε για να στεγνώσει.
- Το προϊόν δεν πρέπει να εκτεθεί σε οξέα, καθαριστικά απόφραξης, βαφές μαλλιών, ταμπόν, νερομπογιές ή χλωρίο.
- Μικροί ρύποι στην επιφάνεια μπορούν να αφαιρεθούν με ένα συνηθισμένο στο εμπόριο καθαριστικό ακρυλικό και πλαστικό σφουγγάρι τριψίματος.
- Μικρές γρατσουνιές και ελαφρές ζημιές μπορούν να γυαλίζονται με ένα λεπτόκοκκο γυαλόχαρτο υγρού καθαρισμού (κοκκομετρία 600/800) με κυκλικές κινήσεις. Ξεπλύνετε στη συνέχεια με νερό.
- Για ένα σωστό ρετουσάρισμα σοβαρότερων ζημιών απευθυνθείτε στο ειδικό κατάστημά σας ή απευθείας στη Hansgrohe.



**Χειρισμός** (βλ. Σελίδα 41)

- Η Hansgrohe συνιστά το πρωί ή μετά από μεγάλα χρονικά διαστήματα αχρησίας να μην χρησιμοποιείτε το πρώτο μισό λίτρο νερό σαν πόσιμο.
- Για να μη δημιουργηθεί φράξιμο στις συνδετήριες σωληνώσεις πρέπει η μπαταρία, όταν μεσολαβούν μεγάλα χρονικά διαστήματα χωρίς να χρησιμοποιείται, να ανοίγεται τουλάχιστον κάθε τρίτη ημέρα με εναλλαγή καυτού και κρύου νερού μέχρι να επιτευχθεί σταθερή θερμοκρασία νερού.



**Σήμ ελέγχ** (βλ. Σελίδα 41)



## Varnostna opozorila

- ⚠ Pri montaži je treba nositi rokavice, da se preprečijo poškodbe zaradi zmečkanja ali urezov.
- ⚠ Ta izdelek se sme uporabljati le z namenom umivanja, vzdrževanja higiene in telesne nege.
- ⚠ Velike razlike v tlaku med priključkom za mrzlo in priključkom za toplo vodo je potrebno izravnati.

## Navodila za montažo

- Pred montažo je treba izdelek preveriti glede morebitnih transportnih poškodb. Po vgradnji transportne ali površinske poškodbe ne bodo več priznane.
- Cevi in armaturo je treba montirati, izprati in preveriti po veljavnih standardih.
- Upoštevati je treba pravilnike o inštalacijah, ki veljajo v posamezni državi.
- Če imate probleme s pretočnim grelnikom, ali če želite večji pretok vode, lahko odstranite EcoSmart (omejevalnik pretoka), ki se nahaja za perlatorjem.

## Tehnični podatki

### Armatura je serijsko opremljena z EcoSmart (omejevalnikom pretoka)

Delovni tlak:	maks. 1 MPa
Priporočeni delovni tlak:	0,1 - 0,5 MPa
Preskusni tlak:	1,6 MPa (1 MPa = 10 bar = 145 PSI)
Temperatura tople vode:	maks. 60 °C
Termična dezinfekcija:	70 °C / 4 min
Proizvod je zasnovan izključno za sanitarno vodo!	

## Opis simbola



Ne smete uporabiti silikona, ki vsebuje osetno kislino!



**Mere** (glejte stran 38)



**Diagram pretoka** (glejte stran 38)



**Rezervni deli** (glejte stran 39)

- XX = Barve
- 00 = Krom
- 14 = Brushed Bronze
- 34 = Brushed Black Chrome
- 67 = Matt Black
- 99 = Polished Gold-Optic

## Poseben pribor (Ni vključeno)

- Pritrdilni deli #95678006 (glejte stran 35 / 39)
- Kompletan sifon #54235000 (glejte stran 39)



**Vzdrževanje** (glejte stran 40)

Delovanje protipovratnega ventila je potrebno v skladu z EN 806-5 in skladno z državnimi in regionalnimi določili redno testirati (najmanj enkrat letno).



**Čiščenje** (glejte stran 42)

## Očistite umivalnik.

- Pred prvo uporabo je priporočljivo izdelek očistiti z milnico in nato sprati z vodo.
- Če izdelek redno negujete, bo dolgo ohranil svojo lepoto.
- Priporočljivo je, da izdelek po uporabi sperete s čisto vodo in ga obrišete do suhega.
- Izdelek ne sme biti izpostavljen kislina, čistilom za odtoke, barvam za lase, blazinicam s črnilom, pisalom s tušem ali kloru.
- Majhne nečistoče na površini lahko odstranite s komercialno dostopnim akrilnim čistilom in plastično čistilno gobico.
- Drobne praske in manjše poškodbe lahko s krožnimi gibi zabrusite z mokrim finozrnatim brusnim papirjem (zrnatost 600/800). Nato sperite z vodo.
- Za strokovno popravilo težjih poškodb se obrnite na svojega specializiranega prodajalca ali neposredno na podjetje Hansgrohe.



**Upravljanje** (glejte stran 41)

- Hansgrohe priporoča, da zjutraj ali po daljšem času stagnacije prvega pol litra vode ne uporabite kot pitno vodo.
- Da se prepreči stagniranje v priključnih vodih, je treba po daljših premorih ter vsaj vsak tretji dan odpreti armaturo v položaju vroče in hladno, dokler ni dosežena enakomerna iztočna temperatura.



**Preskusni znak** (glejte stran 41)



## Ohutusjuhised

- △ Kandke paigaldamisel muljumis- ja löikevigastuste vältimiseks kindaid.
- △ Toodet tohib kasutada ainult pesemis-, hügieeni- ja kehapihustamiseesmärkidel.
- △ Kui külma ja kuumu vee ühenduste surve on väga erinev, tuleb need tasakaalustada.

## Paigaldamisjuhised

- Enne paigaldamist tuleb toodet kontrollida transpordikahjustuste osas. Pärast paigaldamist ei tunnustata enam transpordi- või pinnakahjustuste kaebuseid.
- Voolikute ja segisti paigaldamisel, loputamisel ja kontrollimisel tuleb lähtuda kehtivatest normatiividest.
- Vastavas riigis kehtivaid paigalduseeskirju tuleb järgida.
- Kui esineb probleeme läbivooluoleiga või kui soovitakse, et vee läbivool oleks suurem, tuleks sõela taga asuv EcoSmart (veehulgapiiraja) eemaldada.

## Tehnilised andmed

### Segistisari on toodetud koos EcoSmart (veehulgapiirajaga)

Töörõhk	maks. 1 MPa
Soovitatav töörõhk:	0,1 - 0,5 MPa
Kontrollsurve:	1,6 MPa (1 MPa = 10 baari = 145 PSI)
Kuumu vee temperatuur:	maks. 60 °C
Termiline desinfektsioon:	70 °C / 4 min

Toode on ette nähtud eranditult joogivee jaoks!

## Sümbolite kirjeldus

 Ärge kasutage äädikhapet sisaldavat silikooni!

 **Mõõtude** (vt lk 38)

 **Läbivooludiagramm** (vt lk 38)

 **Varuosad** (vt lk 39)

- XX = Värvid
- 00 = Kroom
- 14 = Brushed Bronze
- 34 = Brushed Black Chrome
- 67 = Matt Black
- 99 = Polished Gold-Optic

## Spetsiaalne lisavarustus

(ei sisaldu komplektis)

- Kinnitusdetailid #95678006 (vt lk 35 / 39)
- Sifoon komplektne #54235000 (vt lk 39)



## Hooldus

Tagsilöögiklappide toimimist tuleb kooskõlas riiklike ja regionaalsete määrustega regulaarselt kontrollida vastavalt standardile EN 806-5 (vähemalt kord aastas).



## Puhastamine

### Puhastage valamu

- Enne esmakordset kasutamist on soovitatav toodet seebiveega puhastada ja seejärel veega loputada.
- Regulaarse hoolduse korral säilitab toode pikka aega ilusa välimuse.
- Toodet on soovitatav loputada puhta veega ja pärast kasutamist kuivaks hõõruda.
- Toode ei tohi kokku puutuda hapete, kanalisatsiooni- puhastusvahendite, juuksevärvide, templipatjade, tindipliatsi ega klooriga.
- Pinnal oleva väikese mustuse saab eemaldada tavalise akrüülpuhastusvahendi ja plastist küürimispadjaga.
- Peened kriimud ja väiksemad kahjustused saab poleerida peeneteralise niiske liivapaberiga (600-/800-teraline) ringjate liigutustega. Seejärel loputage veega.
- Tõsiste kahjustuste professionaalseks parandamiseks võtke ühendust oma edasimüüja või Hansgrohega.



## Kasutamine

- Hansgrohe soovib mitte kasutada esimest poolt liitrit hommikuti või pärast pikemat seisakuaega joogiveena.
- Veetorustikus seisaku vältimiseks tuleb pärast pikemat pausi kasutamises, kuid hiljemalt igal kolmandal päeval, avada segisti käepidemega kuumu ja külma vee asendis, kuni saavutatakse ühtlane vee väljalaske-temperatuur.



## Kontrollsertifikaat



## Drošības norādes

- ⚠ Montāžas laikā, lai izvairītos no saspiedumiem un iegriezumiem, nepieciešams nēsāt cimdus.
- ⚠ Šo produktu drīkst izmantot tikai, lai mazgātos, higiēnai un ķermeņa tīrīšanai.
- ⚠ Jāizlīdzina spiediena atšķirības starp aukstā un karstā ūdens pievadiem.

## Norādījumi montāžai

- Pirms montāžas nepieciešams pārbaudīt, vai produktam transportēšanas laikā nav radušies bojājumi. Pēc iebūvēšanas bojājumi, kas radušies transportēšanas laikā, vai virsmas bojājumi netiek atzīti.
- Cauruļvadi un maisītājs ir jāuzstāda, jāizskalo un jāpārbauda saskaņā ar spēkā esošajiem standartiem.
- Jāievēro attiecīgās valsts spēkā esošās montāžas prasības.
- Ja rodas problēmas ar caurteces sildītāju vai ja ūdens plūsma nav pietiekami spēcīga, EcoSmart (caurteces ierobežotāju), kas atrodas aiz aeratora, drīkst noņemt.

## Tehniskie dati

### Jaucējkrāns tiek ražots kopā ar EcoSmart (caurteces ierobežotāju)

Darba spiediens:	maks. 1 MPa
Ieteicamais darba spiediens:	0,1 - 0,5 MPa
Pārbaudes spiediens:	1,6 MPa
	(1 MPa = 10 bar = 145 PSI)
Karstā ūdens temperatūra:	maks. 60°C
Termiskā dezinfekcija :	70°C / 4 min
Izstrādājums ir paredzēts tikai dzeramajam ūdenim!	

## Simbolu nozīme



Neizmantot silikonu, kas satur etiķskābi!



**Izmērus** (skat. lpp. 38)



**Caurplūdes diagramma**  
(skat. lpp. 38)



**Rezerves daļas** (skat. lpp. 39)

- XX = Krāsu kodi
- 00 = Hroma
- 14 = Brushed Bronze
- 34 = Brushed Black Chrome
- 67 = Matt Black
- 99 = Polished Gold-Optic

## Speciāli aksesuāri

(komplektā netiek piegādāts)

- Stiprinājuma daļas #95678006 (skat. lpp. 35 / 39)
- Sifonu komplekts #54235000 (skat. lpp. 39)



**Apkope** (skat. lpp. 40)

Regulāri jāpārbauda pretvārsta funkcija saskaņā ar EN 806-5 saistībā ar nacionālajiem vai vietējiem noteikumiem (vismaz vienreiz gadā).



**Tīrīšana** (skat. lpp. 42)

### Izlietnes tīrīšana

- Pirms pirmās lietošanas reizes izstrādājumu ieteicams mazgāt ar ziepjuūdeni un pēc tam izskalot ar ūdeni.
- Pateicoties regulārai kopšanai izstrādājums ilgāku laiku var saglabāt savu skaistumu.
- Pēc lietošanas izstrādājumu ieteicams izskalot ar tīru ūdeni un noslaucīt sausu.
- Izstrādājumu nedrīkst pakļaut skābju, kanalizācijas tīrītāju, matu krāsas, zīmogu tintes, flomāsteru un hlora iedarbībai.
- Mazākus neīrumus no virsmas var notīrīt ar tīrīšanas līdzekli akrila virsmām un sūkļa plastmasas virsmām.
- Sīkus skrāpējumus un nelielus bojājumus var izpulēt ar smalkgraudainu smilšpapīru (graudainība 600/800), veicot apļveida kustības. Pēc tam noskalojiet ar ūdeni.
- Lai nodrošinātu nopietnāku bojājumu pareizu novēršanu, vērsieties pie specializēta tirgotāja vai tieši pie Hansgrohe.



**Lietošana** (skat. lpp. 41)

- Hansgrohe iesaka no rīta vai pēc ilgākiem pārtraukumiem nelietot pirmo puslitru ūdens dzeršanai.
- Lai novērstu ūdens sastāvēšanas pieslēguma cauruļvados, pēc ilgākiem lietošanas pārtraukumiem, bet ne retāk kā reizi trīs dienās, atveriet maisītāju, noregulējot rokturi aukstā un karstā ūdens pozīcijā, līdz ir panākta pastāvīga izplūstošā ūdens temperatūra.



**Pārbaudes zīme** (skat. lpp. 41)



## Sigurnosne napomene

- △ Prilikom montaže se radi sprečavanja prignječenja i posekotina moraju nositi rukavice.
- △ Proizvod sme da se koristi samo za kupanje, tuširanje i ličnu higijenu.
- △ Velika razlika u pritisku između vruće i hladne vode mora biti izbalansirana.

## Instrukcije za montažu

- Pre montaže se mora proveriti da li je proizvod oštećen pri transportu. Nakon ugradnje se ne priznaju nikakve reklamacije koje se odnose na površinska i transportna oštećenja.
- Vodovi i armatura moraju biti postavljeni, isprani i testirani prema važećim normama.
- Treba se pridržavati propisa koji u određenim zemljama važe za instalacije.
- Ukoliko se pojave problemi sa protočnim bojlerom ili se želi veći protok vode, onda EcoSmart (ograničavač protoka vode), koji je smešten iza aeratora, može da se ukloni.

## Tehnički podaci

### Ove armature imaju serijski ugrađen EcoSmart (ograničavač protoka vode)

Radni pritisak:	maks. 1 MPa
Preporučeni radni pritisak:	0,1 - 0,5 MPa
Probni pritisak:	1,6 MPa
	(1 MPa = 10 bar = 145 PSI)
Temperatura vruće vode:	maks. 60 °C
Termička dezinfekcija:	70 °C / 4 min
Proizvod je koncipiran isključivo za pijaću vodu!	

## Opis simbola



Nemojte koristiti silikon koji sadrži sirćetnu kiselinu!



**Mere** (vidi stranu 38)



**Dijagram protoka** (vidi stranu 38)



**Rezervni delovi** (vidi stranu 39)

- XX = Oznake boja
- 00 = Hrom
- 14 = Brushed Bronze
- 34 = Brushed Black Chrome
- 67 = Matt Black
- 99 = Polished Gold-Optic

## Poseban pribor (Nije sadržano u isporuci)

- Delovi za pričvršćivanje #95678006 (vidi stranu 35 / 39)
- sifon kompletan #54235000 (vidi stranu 39)



## Održavanje (vidi stranu 40)

Ispravno funkcionisanje nepovratnog ventila se mora redovno proveravati prema standardu EN 806-5 i u skladu s važećim nacionalnim ili regionalnim propisima (najmanje jednom godišnje).



## Čišćenje (vidi stranu 42)

### Čišćenje umivaonika

- Pre prvog korišćenja preporučujemo da proizvod operete sapunicom i isperete vodom.
- Ako se redovno održava, proizvod će dugo vremena ostati lep.
- Preporučujemo da nakon korišćenja isperete proizvod čistom vodom i prebrišete ga suvom krpom.
- Proizvod ne bi trebalo da dolazi u dodir sa kiselinama, sredstvima za čišćenje odvoda, farbama za kosu, jastučićima za pečate, flomasterima kao ni hlorom.
- Manje nečistoće na površini možete ukloniti uobičajenim sredstvom za čišćenje akrilnih površina i plastičnim abrazivnim sunderom.
- Sitne ogrebotine i manja oštećenja možete ispolirati kružnim pokretima finim brusnim papirom (granulacije 600/800). Nakon toga isperite vodom.
- Za profesionalne popravke većih oštećenja obratite se svojoj specijalizovanoj trgovini ili direktno kompaniji Hansgrohe.



## Rukovanje (vidi stranu 41)

- Hansgrohe preporučuje da ujutru ili nakon dužeg nekorišćenja prvih pola litre vode ne koristite za piće.
- Da se voda u priključnim cevima ne bi ustajala, potrebno je nakon dužih pauza u korišćenju, a najmanje jednom svakog trećeg dana, otvoriti armaturu u položaju vruće i hladne vode, sve dok se temperatura na izlazu ne ujednači.



## Ispitni znak (vidi stranu 41)





## Sikkerhetshenvisninger

- ⚠ Bruk hansker under montasjen for å unngå klem- og kuttskader.
- ⚠ Produktet skal kun brukes for bade-, hygiene- og kroppshygiene.
- ⚠ Store trykkdifferanser mellom kaldt- og varmtvannstilkoblinger skal utlignes.

## Montagehenvisninger

- Før montasjen skal produktet sjekkes for transportskader. Etter monteringen aksepteres ikke noen transport- eller overflateskader.
- Ledningene og armaturen skal monteres, spyles og sjekkes iht. de gyldige normer.
- Gjeldende retningslinjer for rørleggerarbeid i de enkelte land skal følges.
- Ved problemer med gjennomstrømningsvarmer, eller når man ønsker en større vanngjennomstrømning, kan EcoSmart (gjennomstrømningsbegrenser) fjernes. Den sitter bak luftdysene.

## Tekniske data

### Armatur er standardmessig utstyrt med EcoSmart (gjennomstrømningsbegrenser)

Driftstrykk	maks. 1 MPa
Anbefalt driftstrykk:	0,1 - 0,5 MPa
Prøvetrykk	1,6 MPa
	(1 MPa = 10 bar = 145 PSI)

Varmtvannstemperatur	maks. 60°C
Termisk desinfisering:	70°C / 4 min

Produktet er utelukkende designet for drikkevann!

## Symbolbeskrivelse



Ikke bruk silikon som inneholder eddiksyre!



**Mål** (se side 38)



**Gjennomstrømningsdiagram**  
(se side 38)



**Serviceledere** (se side 39)

- XX = Fargekode
- 00 = Krom
- 14 = Brushed Bronze
- 34 = Brushed Black Chrome
- 67 = Matt Black
- 99 = Polished Gold-Optic

## Ekstratilbehør (ikke med i leveransen)

- Festedeler #95678006 (se side 35 / 39)
- Sifong komplett #54235000 (se side 39)



## Vedlikehold (se side 40)

Funksjonen til returløpssperren skal iht. EN 806-5 og i samsvar med de nasjonale og lokale forskrifter sjekkes regelmessig (minst en gang i året).



## Rengjøring (se side 42)

### Rengjør vaseservanten

- Før første gangs bruk anbefales det at produktet rengjøres med såpevann og deretter skylles med vann.
- Ved regelmessig pleie beholder produktet sitt vakker syn over en lang tid.
- Det anbefales at produktet skylles med vann og avtørkes etter bruk.
- Produktet må ikke utsettes for syrer, avløpsåpner, hårfargemidler, stempelputer, tusjpenner eller klor.
- Mindre forurensninger på overflaten kan fjernes med et vanlig akrylrensemiddel og en skuresvamp av plast.
- Mindre striper og skader kan poleres vekk med roterende bevegelser med finkornet våtslipepapir (finhetsgrad 600/800). Skyll med vann til slutt.
- For fargeekte utbedring av større skader, kontakt en forhandler eller Hansgrohe direkte.



## Betjening (se side 41)

- Om morgen og etter lengre stagnasjonstider anbefaler Hansgrohe å ikke bruke den første halvliteren som drikkevann.
- For å unngå stagnasjon i tilkoblingsledningene, må du etter lengre tids brukspause - men minst hver tredje dag - åpne armaturet i stilling varm og kald til det nås en jevn utløpstemperatur.



## Prøvermerke (se side 41)



## Ук з ния з безоп сност

- △ При монтажа трябва да се носят ръкавици, за да се избегнат наранявания поради притискане или порязване.
- △ Позволено е използването на продукта само за къпане, хигиена и цели на почистване на тялото.
- △ Големите разлики в налягането между изводите за студената и топлата вода трябва да се изравняват.

## Ук з ния з монт ж

- Преди монтажа продуктът трябва да се провери за транспортни щети. След монтажа не се признават транспортни или повърхностни щети.
- Тръбопроводите и арматурата трябва да се монтират, промият и проверят в съответствие с валидните норми.
- Трябва да бъдат спазвани валидните в съответните страни предписания за инсталиране.
- При проблеми с проточния нагревател или когато желаете по-голяма пропускателна способност на водата, може да отстраните EcoSmart (ограничител на протичане), който се намира зад аератора.

## Технически д нни

### Арм тур т е оборудв н серийно с EcoSmart (огр ничител н протич не)

Работно налягане:	макс. 1 МПа
Препоръчително работно налягане:	0,1 - 0,5 МПа
Контролно налягане:	1,6 МПа
	(1 МПа = 10 bar = 145 PSI)
Температура на горещата вода:	макс. 60°С
Термична дезинфекция:	70°С / 4 мин

Продуктът е разработен само за питейна вода!

## Опис ние н символите



Не използвайте силикон, съдържащ оцетна киселина!



**Р змери** (вижте стр. 38)



**Ди гр м н поток**  
(вижте стр. 38)



**Сервизни ч сти** (вижте стр. 39)

- XX = Цветово кодиране
- 00 = Хром
- 14 = Brushed Bronze
- 34 = Brushed Black Chrome
- 67 = Matt Black
- 99 = Polished Gold-Optic

## Специ лни прин днежности (не се съдържа в обема на доставка)

- Закрепващи части #95678006 (вижте стр. 35 / 39)
- Сифон комплект #54235000 (вижте стр. 39)



**Поддръжк** (вижте стр. 40)

Съгласно EN 806-5 функционирането на приспособленията за предотвратяване на обратния поток трябва редовно да се проверява в съответствие с националните или регионалните изисквания (поне веднъж годишно).



**Почиств не** (вижте стр. 42)

## Почиств не н умив лник

- Преди първа употреба се препоръчва да почистите продукта със сапунена вода и след това да изплакнете с чиста вода.
- При редовна поддръжка продуктът ще запази дълго време своята красота.
- Препоръчва се след употреба продуктът да се изплакне с чиста вода и да се подсуши с кърпа.
- Продуктът не трябва да се излага на въздействието на киселини, разтвори за отпушване на канали, боя за коса, мастилени тампони, мастилени писалки или хлор.
- Дребни замърсявания по повърхността може да отстраните с обикновен препарат за почистване на изделия от акрил и домакинска гъба от пластмасова тел.
- Малки драскотини и дребни повреди може да заглладите с дребнозърнеста шкурка за мокро полиране (едрина на зърното 600/ 800) с кръгообразни движения. След това изплакнете с вода.
- За професионални ремонти при сериозни повреди трябва да се свържете се с продавача от специализиран магазин или директно с Hansgrohe.



**Обслужв не** (вижте стр. 41)

- Hansgrohe препоръчва, сутрин и след по-продължително спиране първият половин литър да не се използва като питейна вода.
- За да се избегне застои в свързващите тръбопровода, след по-продължителни прекъсвания на използването, но минимум на всеки трети ден, арматурата трябва да се отваря в положение на дръжките горещо и студено, докато се постигне постоянна изходяща температура.



**Контролен зн к** (вижте стр. 41)

**Монт ж** (вижте стр. 35)

## 安全上の注意

- △ 施工の際は手を挟んだり怪我をしないように、手袋をはめてください。
- △ この製品は、体や手を洗う等の製品本来の目的以外には使用しないでください。
- △ 給水・湯の圧力差は0.1(MPa)以内としてください。

## 施工上の注意

- ・製品の施工前に輸送でのダメージがないか確認してください。施工後のキズ等のお申し出はお断りさせて頂いています。
- ・配管と水栓は、関連法規に従って施工、洗浄、および試験を行ってください。
- ・施工行う地域に適用される関連法規をお守りください。
- ・流量が少なく給湯機の着火に問題がある場合や、流量を増やしたいときは、エアレーターの後ろにあるEcoSmart (流量リミッター) を取り外すことができます。

## 技術資料

### EcoSmart (流量リミッター) 付きの水栓

使用圧力:	最大 1 MPa
推奨使用水圧:	0,1 - 0,5 MPa
耐圧試験圧力:	1,6 MPa (1 MPa = 10 bar = 145 PSI)
給湯温度:	最大 60°C
お湯による高温消毒:	70°C / 4分

この製品は飲料水での使用が前提となっています (日本においては水道法に適合する飲料水)!

## アイコンの説明



酢酸系シリコンをご使用にならないでください!



**寸法** (次のページを参照 38)



**流量曲線図** (次のページを参照 38)



**スペアパーツ** (次のページを参照 39)

- XX = 仕上げ色
- 00 = Chrome
- 14 = Brushed Bronze
- 34 = Brushed Black Chrome
- 67 = Matt Black
- 99 = Polished Gold-Optic

## スペシャルパーツ (別手配部品)

- ・取付金具セット #95678006  
(次のページを参照 35 / 39)
- ・ボルトラップセット #54235000  
(次のページを参照 39)



**メンテナンス** (次のページを参照 40)

逆止弁は、EN 806-5に従って定期的 (少なくとも年に1回) に確認をしてください (日本においては関連法規に従ってください)。



**お手入れ方法** (次のページを参照 42)

### 洗面ボウルを掃除する

- ・初めてお使いになる前に、製品を石鹼水で洗い、水でよく濯ぎます。
- ・定期的なお手入れをすると、製品をより長くお使いいただけます。
- ・製品のご使用後に水道水で洗い、水滴をふき取って乾かすようにお勧めします。
- ・製品を酸、排水洗浄剤、染毛剤、インクパッド、インクスティック、または塩素にさらさないでください。
- ・表面に僅かな汚れがあれば市販のアクリルクリーナーとプラスチック製のこすってきれいにするスポンジで除去できます。
- ・ごく僅かなスクラッチや軽微な傷なら細目のウェットサンドペーパー (600/800号) を円を描くように当てて磨くときれいに取れます。次に水で洗い流します。
- ・損傷がひどければ専門的な修理が必要ですので、販売店またはハンスグロアーエ (Hansgrohe) に直接お問い合わせください。



**使用方法** (次のページを参照 41)

- ・ハンスグロアーエは、朝または長い間使用されなかった後に吐水する最初の0.5リットルは飲料水として使用しないことをお勧めします。
- ・配管内の水の停滞を避けるために、水栓は最低3日ごとにハンドルを湯・水各々位置で開き、温度が一定になるまで吐水を行ってください。



**認証について** (次のページを参照 41)



## Примітки з безпеки

- △ Під час встановлення слід надягати рукавички, щоб запобігти травмам та порізам.
- △ Виріб можна використовувати лише для купання, гігієни та очищення тіла.
- △ Гаряча і холодна подачі води повинні мати однаковий тиск.

## Інструції зі вст новлення

- Перед встановленням перевірте виріб на наявність пошкоджень під час транспортування. Після встановлення транспортні пошкодження чи пошкодження поверхні не розглядаються.
- Труби та кріплення повинні бути встановлені, промиті та перевірені відповідно до стандартів застосування.
- Необхідно дотримуватися сантехнічних норм, які діють у відповідних країнах.
- Якщо проточний водонагрівач викликає проблеми або якщо ви хочете збільшити потік води, EcoSmart (обмежувач потоку), розташований за аератором, можна зняти.

## Технічні д ні

### Цей змішув ч серійно випуск ється з EcoSmart (обмежув ч потоку)

Робочий тиск:	макс. 1 МПа
Рекомендований робочий тиск:	0,1 - 0,5 МПа
Випробувальний тиск:	1,6 МПа
	(1 МПа = 10 бар = 14,5 PSI)
Температура гарячої води:	макс. 60 °C
Термічна дезінфекція:	70 °C / 4 мін
Продукт призначений виключно для питної води!	

## Опис символу



Не використовуйте силікон, що містить оцтової кислоти!



**Розміри** (дивіться сторінку 38)



**Ді гр м потоку**  
(дивіться сторінку 38)



**З пч стини** (дивіться сторінку 39)

- XX = Кольори
- 00 = Хром
- 14 = Brushed Bronze
- 34 = Brushed Black Chrome
- 67 = Matt Black
- 99 = Polished Gold-Optic

## Спеці льні ксесу ри

(в комплект поставки не входить)

- монтажний набір #95678006 (дивіться сторінку 35 / 39)
- Сифон, комплект #54235000 (дивіться сторінку 39)



## Технічне обслугову ння

(дивіться сторінку 40)

Зворотні клапани необхідно регулярно перевіряти відповідно до EN 806-5 згідно з національними або регіональними нормами (принаймні один раз на рік).



## Чищення (дивіться сторінку 42)

### Очищення умив льник

- Перед першим використанням рекомендується очистити виріб мильною водою та промити його водою.
- При регулярному догляді виріб збереже свою красу протягом тривалого часу.
- Після використання рекомендується промити виріб чистою водою та витерти насухо.
- Виріб не слід піддавати діянню кислот, засобів для очищення каналізаційних стоків, фарб для волосся, штепельних подушок, капілярних ручок або хлору.
- Невеликі забруднення на поверхні можна видалити за допомогою звичайного засобу для чищення акрилу і синтетичної м'якої губки.
- Дрібні подряпини та невеликі пошкодження можна відполірувати дрібнозернистим водостійким наждачним папером (зернистість 600/800) круговими рухами. Потім змийте водою.
- Для кваліфікованого ремонту, будь ласка, зверніться до свого дилера або безпосередньо до компанії Hansgrohe.



## Експлу т ція (дивіться сторінку 41)

- Hansgrohe не рекомендує використовувати як питну воду перші півлітра води, набраної вранці або після тривалого періоду невикористання.
- Після періодів тривалого простою, але принаймні кожен третій день, змішувач необхідно відкрити ручкою в гарячому та холодному положенні, щоб запобігти застою в з'єднувальних лініях. Нехай вода тече, поки її температура не стане постійною.



## Тестовий сертифік т

(дивіться сторінку 41)

## ملحقات خاصة (غير مدرج مع المحتويات المسلمة)

- طقم التركيب #95678006 (راجع صفحة 39 / 35)
- جهاز الطرد كامل #54235000 (راجع صفحة 39)

## الصيانة (راجع صفحة 40)

يجب فحص صمام عدم الرجوع بصفة منتظمة حسب المواصفة 5-EN 806 وذلك طبقاً للوائح الوطنية أو الإقليمية (مرة واحد سنوياً على الأقل).

## التنظيف (راجع صفحة 42)

### تنظيف الحوض

- قبل أول استخدام، يوصى بتنظيف المنتج بالماء والصابون ثم شطفه بالماء.
- في حالة التنظيف بصفة منتظمة سوف يحتفظ المنتج بجماله لفترة طويلة.
- بعد الاستخدام، يوصى بشطف المنتج بالماء النظيف وفركه حتى يجف.
- لا يُسمح بتعرض المنتج للأحماض أو منظفات الصرف الصحي أو صبغات الشعر أو وسادات الطوابيع أو أقلام الحبر أو الكلور.
- يمكن إزالة الاتساخات الصغيرة الموجودة على السطح باستخدام منظف أكريليك متداول وإسفنجة تنظيف بلاستيكية.
- يمكن تلميع الخدوش الرفيعة والأضرار البسيطة بورق الصنفرة المبلل ذو الحبيبات الدقيقة (800/600) بحركات دائرية. وبعد ذلك، يُشطف بالماء.
- لضمان التحسين الاحترافي للأضرار الجسيمة، يرجى الاتصال بموزع البيع بالتجزئة أو بشركة Hansgrohe مباشرة.

## التشغيل (راجع صفحة 41)

- تنصح شركة هانزجرهوي Hansgrohe بعدم استخدام أول نصف لتر من الماء لغرض الشرب وذلك في الصباح أو بعد توقف استخدام الماء لفترات طويلة نسبياً.
- لتفادي انسداد التوصيلات يجب بعد فترات توقف طويلة وضع خلاط المياه في الوضع المفتوح للساخن والبارد بحد أدنى كل ثلاثة أيام حتى يتم الوصول لدرجة حرارة مياه متوازنة للمياه.

## شهادة اختبار (راجع صفحة 41)



## تنبيهات الأمان

- △ يجب إرتداء قفازات لييد أثناء التركيب لتجنب حدوث أخطار الإنحشار أو الجروح.
- △ لا يجب استخدام المنتج إلا في أغراض الاستحمام والأغراض الصحية وأغراض تنظيف الجسم.
- △ يجب أن يكون تيار الماء الساخن والماء البارد متعادلين في الضغط.

## تعليمات التركيب

- قبل القيام بعملية التركيب، يجب فحص المنتج للتأكد من خلوه من أية تلفيات ناتجة عن النقل. بعد القيام بعملية التركيب، لن يتم الاعتراف بوجود أية تلفيات سطحية أو تلفيات ناتجة عن عملية النقل.
- يجب تركيب وغسيل واختبار التوصيلات وخلاطات المياه طبقاً للمعايير السارية.
- يجب مراعاة القواعد الخاصة بالتركيب وأعمال السباكة وفقاً للوائح الخاصة بكل بلد.
- إذا تسبب سخان الماء الجاري في أية مشكلات أو في حالة الرغبة في وجود تدفق أكثر للماء، يجب فك EcoSmart (محدد تدفق المياه) الموجود خلف تجهيزة التهوية.

## المواصفات الفنية

### يتم بشكل قياسي إنتاج الخلاط هذا مع EcoSmart (محدد تدفق المياه)

- ضغط التشغيل: الحد الأقصى 1 ميجاباسكال
- ضغط التشغيل الموصى به: 0,1 - 0,5 ميجاباسكال
- ضغط الاختبار: 1,6 ميجاباسكال
- (1 ميجاباسكال = 10 بار = 145 PSI)
- درجة حرارة الماء الساخن: الحد الأقصى 60°C
- تعقيم حراري: 70°C / 4 الدقيقة
- المنتج مخصص فقط لماء الشرب!

## وصف الرمز

هام! لا تستخدم السليكون الذي يحتوي على أحماض!

## أبعاد (راجع صفحة 38)

## رسم للصفحة (راجع صفحة 38)

## قطع الغيار (راجع صفحة 39)

XX = الألوان

00 = كروم

Brushed Bronze = 14

Brushed Black Chrome = 34

Matt Black = 67

Polished Gold-Optic = 99

## التركيب (راجع صفحة 35)



## Güvenlik uyarıları

- △ Montaj esnasında ezilme ve kesilme gibi yaralanmaları önlemek için eldiven kullanılmalıdır.
- △ Ürün yalnızca banyo, hijyen ve beden temizliği amaçları doğrultusunda kullanılabilir.
- △ Sıcak ve soğuk su bağlantıları arasında büyük basınç farklılıkları varsa, bu basınç farklılıklarının dengelenmesi gerekir.

## Montaj açıklamaları

- Montaj işleminden önce ürün nakliye hasarları yönünden kontrol edilmelidir. Montaj işleminden sonra nakliye veya yüzey hasarları için sorumluluk üstlenilmemektedir.
- Boruların ve armatürün montajı, yıkanması ve kontrolü geçerli normlara göre yapılmalıdır.
- Ülkelerde geçerli kurulum yönetmeliklerine riayet edilmelidir.
- Sürekli akışlı su ısıtıcıları ile birlikte kullanımında problemler söz konusu ise veya akan su miktarının daha fazla olması isteniyorsa, perlatörün arka tarafındaki EcoSmart (akış sınırlayıcısı) sökölüp çıkarılabilir.

## Teknik bilgiler

### Batarya EcoSmart (akış sınırlayıcısı) ile birlikte seri olarak

İşletme basıncı:	azami 1 MPa
Tavsiye edilen işletme basıncı:	0,1 - 0,5 MPa
Kontrol basıncı:	1,6 MPa
	(1 MPa = 10 bar = 145 PSI)
Sıcak su sıcaklığı:	azami 60°C
Termik dezenfeksiyon:	70°C / 4 dak
Ürün sadece şebeke suyu için tasarlanmıştır!	

## Simge açıklaması

 Asetik asit içeren silikon kullanmayın!

 **Ölçüleri** (bakınız sayfa 38)

 **Akış diyagramı** (bakınız sayfa 38)

 **Yedek Parçalar** (bakınız sayfa 39)

- XX = Renkler
- 00 = Krom
- 14 = Brushed Bronze
- 34 = Brushed Black Chrome
- 67 = Matt Black
- 99 = Polished Gold-Optic

## Özel aksesuarlar

(Teslimat kapsamına dahil değildir)

- Sabitleme parçaları #95678006 (bakınız sayfa 35 / 39)
- Komple sifon #54235000 (bakınız sayfa 39)



**Bakım** (bakınız sayfa 40)

EN 806-5 ve ulusal standartlar doğrultusunda Çek valfler düzenli olarak kontrol edilmelidir. (en az yılda bir kez)



**Temizleme** (bakınız sayfa 42)

## Evyeyi temizleyin

- İlk kullanım öncesinde ürünün sabunlu su ile temizlenip ardından su ile durulanması tavsiye edilmektedir.
- Düzenli temizlik yapıldığı takdirde ürün uzun süre güzelliğini muhafaza edecektir.
- Ürünün kullanım sonrasında temiz su ile durulanıp silinerek kurutulması tavsiye edilmektedir.
- Ürün ne asitlere, gider temizleyicilere, saç boyasına, damga pedlerine, mürekkepli kalemlere ne de klora maruz kalmamalıdır.
- Yüzeyde görülen küçük kirler piyasada bulunan bir akrilik temizleyici ve plastik ovma süngeri ile temizlenebilir.
- İnce çizikler ve hafif hasarlar ince taneli bir ıslak zımpara kağıdı (tanecik 600/800) yardımıyla dairesel hareketler uygulayarak giderilebilir. Bu işlemin ardından ürünü su ile durulayın.
- Ağır hasarların tekniğine uygun olarak giderilmesi konusunda lütfen uzman bayinize ya da doğrudan Hansgrohe firmasına başvurun.



**Kullanımı** (bakınız sayfa 41)

- Hansgrohe sabahları uzun durgunluk süresi sonrasında ilk yarım litre suyun içme suyu olarak kullanılmasını önerir.
- Bağlantı hatlarında bir problem oluşumunu önlemek için, uzun süre kullanılmadığında, fakat en az her 3 günde bir armatür, dengeli bir çıkış sıcaklığı elde edilene kadar sıcak ve soğuk yönünde açılmalıdır.



**Kontrol işareti** (bakınız sayfa 41)

**Garanti Belgesi****Üretici veya İthalatçı Firmanın**

Unvanı: Hansgrohe Armatür Ltd. Şti  
Adresi: Maslak Mah. Yelkovan Sok. Maslak square  
No: 2 İç Kapı No: 104 / Sarıyer / İstanbul  
Telefonu: (0-212) 273 07 30  
Faks: (0-212) 273 07 40  
web adresi: www.hansgrohe.com.tr

**Malın**

Markası: Hansgrohe  
Cinsi: Sıhhi tesisat malzemesi  
Garanti Süresi: 2 YIL  
Azami Tamir Süresi: 20 İş günü

**Genel Müdür**

Zerrin Türk  
Satıcı Firmanın:

Unvanı:  
Adresi:  
Telefonu:  
Faks:  
e-posta:

Fatura Tarih ve Sayısı:  
Marka ve Modeli:  
Teslim Tarihi ve Yeri:  
Yetkilinin İmzası:  
Firmanın Kaşesi:  
Bu bölümü, ürünü aldığınız Yetkili Satıcı imzalayacak ve kaşeyecektir.



## Biztonsági utasítások

- △ A szerelésnél a zúzódások és vágási sérülések elkerülése érdekében kesztyűt kell viselni.
- △ A terméket csak fürdéshez, mosakodáshoz, és egészségügyi tisztálkodáshoz szabad használni.
- △ A hidegvíz- és a melegvíz-csatlakozások közötti nagy nyomáskülönbséget kikell egyenlíteni!

## Szerelési utasítások

- A szerelés előtt ellenőrizni kell, hogy a terméknek nincs-e szállítási sérülése. Beépítés után a szállítási vagy felületi sérüléseket nem ismerik el.
- A vezetékeket és a csaptelepet az érvényes szabványoknak megfelelően kell felszerelni, öblíteni és ellenőrizni
- Az egyes országokban érvényes installációs irányelveket be kell tartani.
- Ha problémák adódnak az átfolyós vízmelegítővel vagy nagyobb átfolyó vízmennyiségre van szükség, akkor az EcoSmart (átfolyáskorlátozó) eltávolítható a perlátor mögül.

## Műszaki adatok

### A csaptelep szériakivitelben el van látva EcoSmart (átfolyáskorlátozó) berendezéssel

Üzemi nyomás:	max. 1 MPa
Ajánlott üzemi nyomás:	0,1 - 0,5 MPa
Nyomáspróba:	1,6 MPa

(1 MPa = 10 bar = 145 PSI)

Forróvíz hőmérséklet:	max. 60 °C
Termikus fertőtlenítés:	70 °C / 4 perc

A terméket kizárólag ivóvízhez tervezték!

## Szimbólumok leírása



Ne használjon ecetsavtartalmú szilikon!



**Méretet** (lásd a oldalon 38)



**Átfolyási diagramm**

(lásd a oldalon 38)



**Tartozékok** (lásd a oldalon 39)

- XX = Színkódolás
- 00 = Króm
- 14 = Brushed Bronze
- 34 = Brushed Black Chrome
- 67 = Matt Black
- 99 = Polished Gold-Optic

## Egyéb tartozék

(a szállítási egység nem tartalmazza)

- Rögzítőrészek #95678006 (lásd a oldalon 35 / 39)
- Komplet szifon #54235000 (lásd a oldalon 39)



**Karbantartás** (lásd a oldalon 40)

A visszafolyásgátlók működése a EN 806-5 szabvány-nak megfelelően, a nemzeti vagy területi rendelkezésekkel összhangban, évente egyszer ellenőrizendő!



**Tisztítás** (lásd a oldalon 42)

### Tisztítsa meg a mosdót

- Az első használat előtt ajánlott a terméket szappanos vízzel megtisztítani, majd vízzel leöblíteni.
- Rendszeres ápolás esetén a termék hosszú ideig megtartja szépségét.
- Használat után ajánlott a terméket tiszta vízzel leöblíteni és szárazra törölni.
- A termék nem érintkezhet savakkal, lefolyótisztítóval, hajfestékkel, festékpárnával, filctollal vagy klórral.
- A felületen lévő kisebb szennyeződések kereskedelmi forgalomban kapható akrilsztítószerrel és műanyag súrolószivaccsal eltávolíthatók.
- Az enyhe karcolások és kisebb sérülések finomszemcsés nedves csiszolópapírral (600/800-as szemcseméret) körkörös mozdulatokkal kikapcsolható. Ezt követően vízzel öblítse le.
- Nagyobb sérülések szakszerű javításáért forduljon szakkereskedőjéhez vagy közvetlenül a Hansgrohe-hoz.



**Használat** (lásd a oldalon 41)

- A termékkel érintkező emberi felhasználásra szánt víz hőmérséklete közegészségügyi szempontból a 65 °C-ot nem haladhatja meg.
- Alkalmazási terület: ivóvíz-ellátás, használati melegvíz-ellátás.
- Felszerelés után a használatba vétel előtt, illetve a rendszeres használat esetén fogyasztás előtt minden esetben javasolt a termék átöblítése. Beüzemelés után a csaptelepet át kell öblíteni, legalább 10 perc hideg, illetve melegvíz kifolyását javasoljuk. Hosszabb (legalább egy éjszakás) pangást követően legalább 2 perces kifolytatása szükséges. Az átöblítés során nyert vizet ivóvízként, illetve ételkészítési céllal felhasználni nem javasoljuk.
- Ajánlott mind a főzéshez, mind az iváshoz hideg vizet használni, és azt felmelegítve fogyasztani.
- A termék bekötésére használt flexibilis bekötőcsövek kizárólag nyílvántartásba vett termékek lehetnek.



- A csaptelepek perlátorát javasolt havonta vízköteleníteni. A csaptelepek tisztítása fertőtlenítése során kizárólag olyan vegyszer alkalmazhat, amely megfelel a 201/2001. (X.25.) Kormányrendelet, illetve a 38/2003. (VII.7.) ÉSzCsM-FVM-KvVM együttes rendeletben leírtaknak.
- A perlátor működési elvéből adódóan jelentős aeroszolt képez, így Legionella expoízió szempontjából fokozott kockázatot jelent. Ezért alkalmazása nem javasolt az egészségügyi intézmények fekvőbeteg ellátó szobáiban, illetve minden olyan helyen, ahol a hideg és / vagy használati melegvíz Legionella csíraszám eléri a 49/2005. (XI.6.) EMMI rendelet alapján meghatározott beavatkozási szintet.



**Vizsgajel** (lásd a oldalon 41)



## תחזוקה (ראה עמוד 40)



יש לבדוק את שסתומי האל חוזר באופן קבוע על פי EN 806-5 בהתאם לתקנות הארציות או האזוריות (לפחות אחת לשנה)

## ניקוי (ראה עמוד 42)



### ניקוי הכיור

- מומלץ לנקות את המוצר לפני השימוש הראשון במי סבון ולשטוף אותו אחר כך במים.
- אם שומרים על המוצר באופן קבוע על פי ההוראות, הוא ישמור על יופיו לאורך זמן
- מומלץ לשטוף את המוצר במים נקיים לאחר השימוש ולנגב אותו לייבוש.
- אין לחשוף את המוצר לחומצות, חומר ניקוי לפתחי ניקוי, צבע שיער, כריות דיו, עטי טוש ולא לכלור.
- לכלוך מועט על המשטחים ניתן לסלק בעזרת חומר ניקוי אקרילי רגיל וספוג פלסטיק.
- ניתן לשייף שריטות עדינות ונזקים קלים בעזרת נייר לטש לח בעל גרגרים עדינים (דרגת גרעון 600/800) בתנועות סיבוביות שטוף אחר כך במים.
- פנה בבקשה לסוכן או ישירות אל Hansgrohe לצורך טיפול מקצועי בנזקים קשים יותר.

## הפעלה (ראה עמוד 41)



- הנס גרואה ממליצים לא להשתמש בחצי הליטר הראשון של המים הזורמים בבוקר או אחרי זמן ממושך של אי שימוש לשתייה
- אחרי זמן רב של חוסר שימוש, אבל לפחות כל שלושה ימים, צריך לפתוח את האביזרים בעזרת הידית במצב קר וחס, כדי למנוע מצב של מים עומדים בקווי החיבור. הנח למים לזרום עד שטמפרטורת המים תהיה קבועה

## תעודת בדיקה (ראה עמוד 41)



## הערות בטיחות

- ⚠ יש להשתמש בכפפות בזמן ההתקנה כדי למנוע פציעות וחתכים
- ⚠ המוצר מיועד לשימוש למטרות רחצה, היגיינה ושטיפת הגוף בלבד
- ⚠ למערכת המים החמים והקרים צריכים להיות לחצים שווים

## הוראות התקנה

- לפני ההתקנה, בדוק אם נגרמו למוצר נזקים בהובלה אחרי ההתקנה, לא נכיר בנזקים שנגרמו בהובלה או בנזקים במשטחים
- חובה להתקין את הצינורות והאביזרים, לשטוף אותם ולבדוק אותם על פי התקנים הישימים
- צריך לפעול על פי חוקי השרברבות הישימים במדינת ההתקנה
- אפשר להסיר את מגביל הזרם (EcoSmart) הנמצא מאחורי מעדן הזרימה, אם יש בעיות במחמם המים המיידים או שרוצים להגביר את זרם המים

## נתונים טכניים

### מנגנון ערבוב המים הזה מיוצר עם EcoSmart (מגביל זרימה)

מקסימום MPa 1	לחץ הפעלה:
MPa 0,5 - 0,1	לחץ פעולה מומלץ:
MPa 1,6	לחץ בדיקה:
(MPa = 10 bar = 145 PSI 1)	
מקסימום 60°C	טמפרטורת מים חמים
70°C / 4 דקות	חיטוי תרמי
	המוצר מיועד אך ורק למי שתיה!

## תיאור הסמל

אסור להשתמש בסיליקון המכיל חומצה אצטית!

## מידות (ראה עמוד 38)

## דיאגרמת זרימה (ראה עמוד 38)

## חלקי חילוף (ראה עמוד 39)

XX = צבעים
00 = מצופה כרום
Brushed Bronze = 14
Brushed Black Chrome = 34
Matt Black = 67
Polished Gold-Optic = 99

## אביזרים מיוחדים (הזמנה של פריט אקסטרה)

- סט הרכבה #95678006 (ראה עמוד 39 / 35)
- מכלול מלכות סיפון #54235000 (ראה עמוד 39)



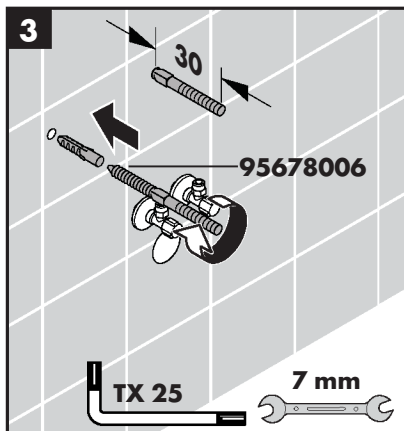
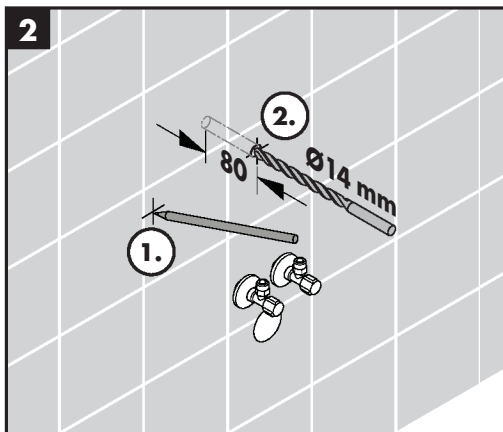
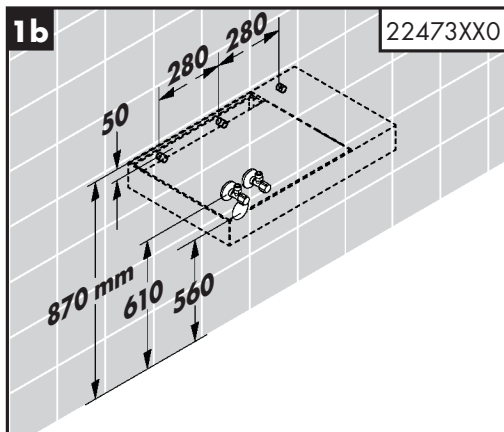
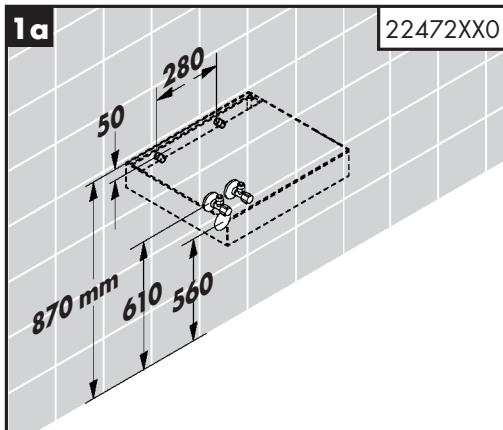
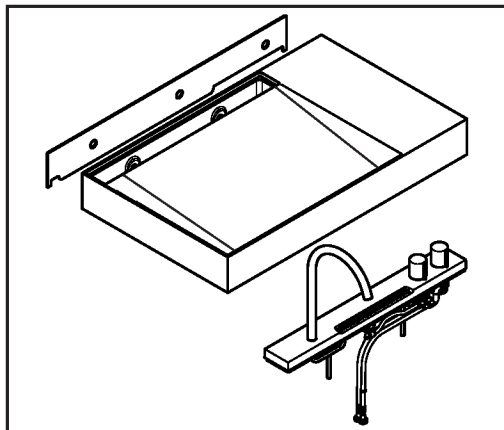

### 95678006

nicht im Lieferumfang enthalten / ne fait pas partie de la fourniture / order as an extra / non contenuto nel volume di fornitura / no incluido en el suministro / behoort niet tot het leveringspakket / ikke med i leveringsomfang / não incluído no volume de fornecimento / Nie jest częścią dostawy / není součástí dodávky / nie je súčasťou dodávky / 不在供货范围内 / не включено в объем поставки! / ei kuulu toimitukseen / medföljer ej leveransen / nėra pridama / Nije sadržano u isporuci! / nu este inclus în setul livrat / δεν περιλαμβάνεται στον παραδοτέο εξοπλισμό / Ni vključeno / ei sisaldu komplektis / komplektā netiek piegādāts / Nije sadržano u isporuci / ikke med i leveransen / не се съдържа в обема на доставка / 別手配部品 / в комплект поставки не входит / غير مدرج مع المحتويات المسلمة / Teslimat kapsamına dahil değildir / a szállítási egység nem tartalmazza / הזמנה של פריט אקסטרר

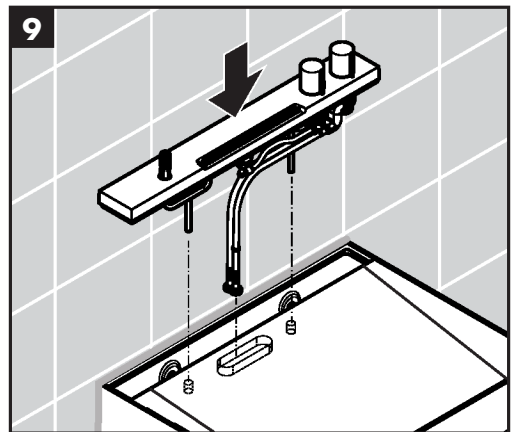
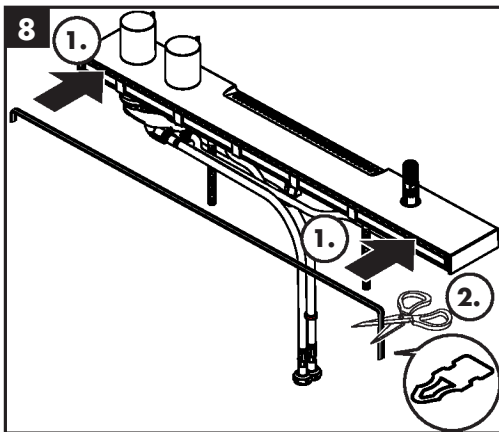
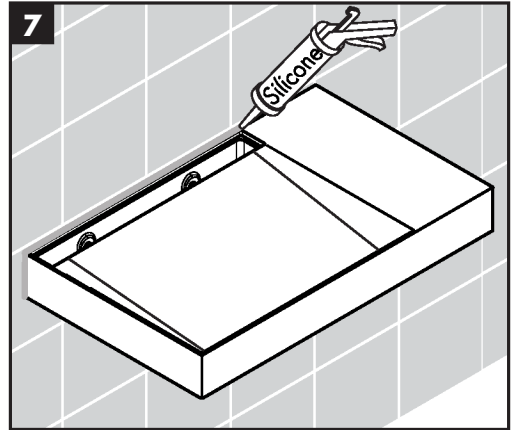
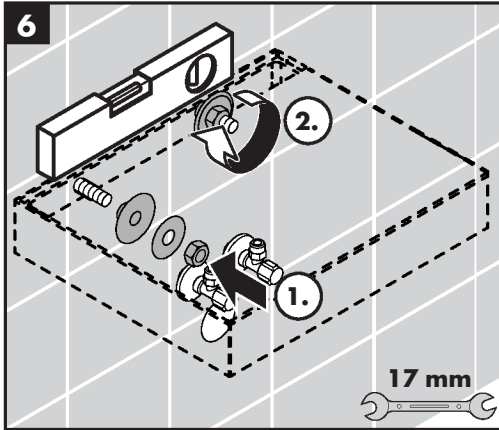
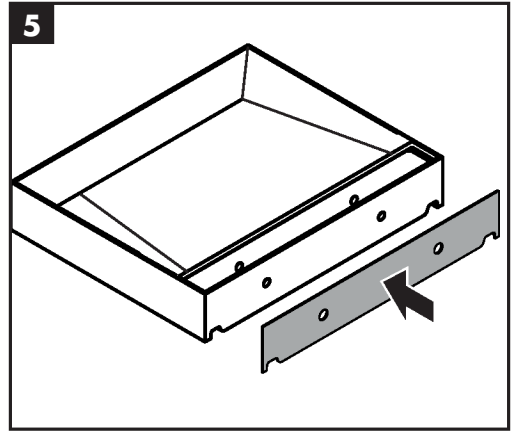
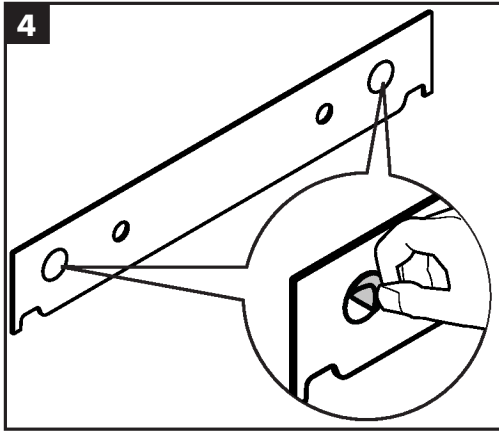

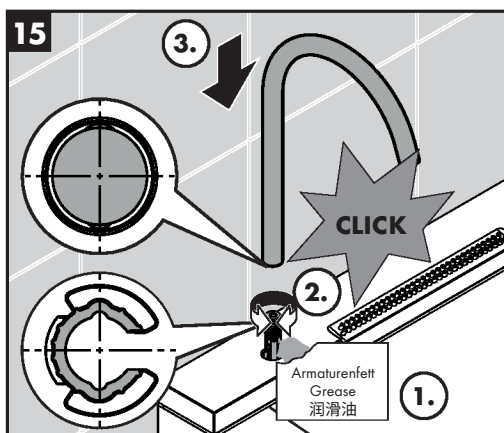
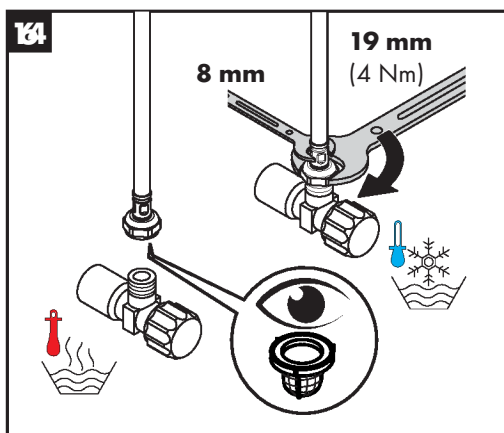
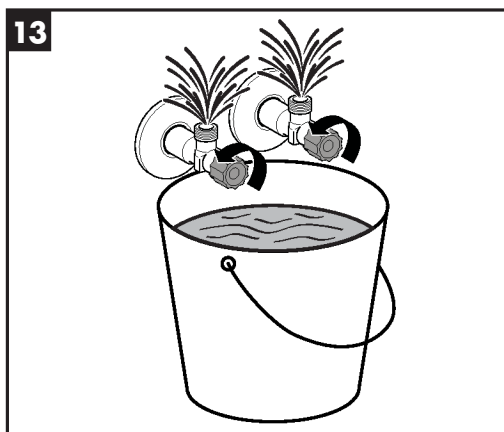
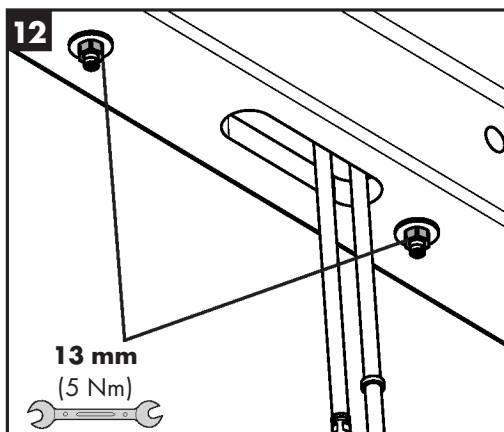
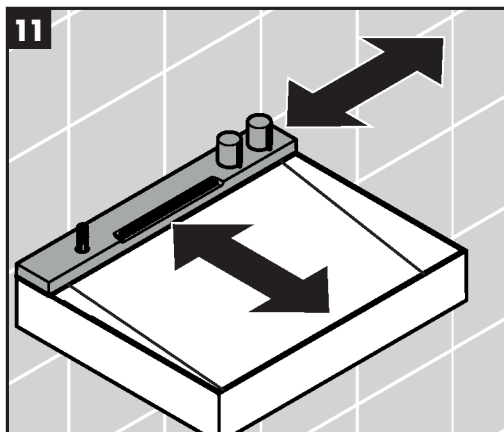
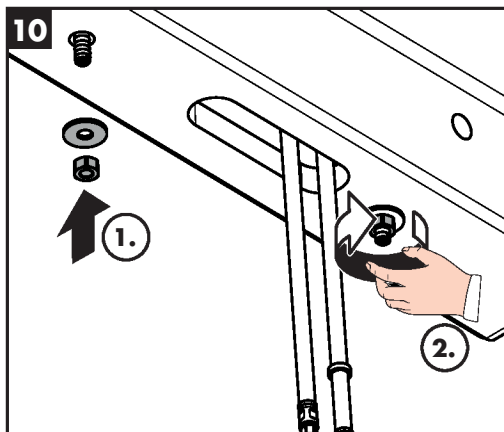



## Avalegra AquaUnit 22472XX0

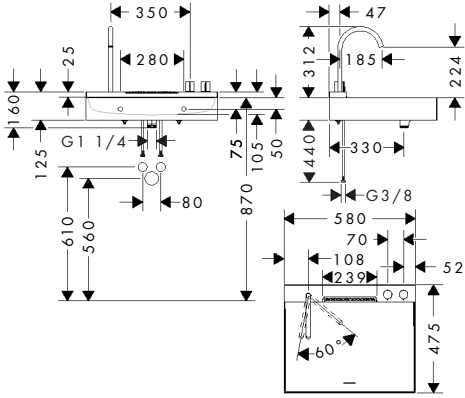

## Avalegra AquaUnit 22473XX0

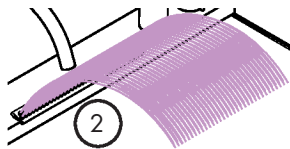
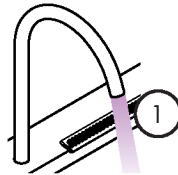
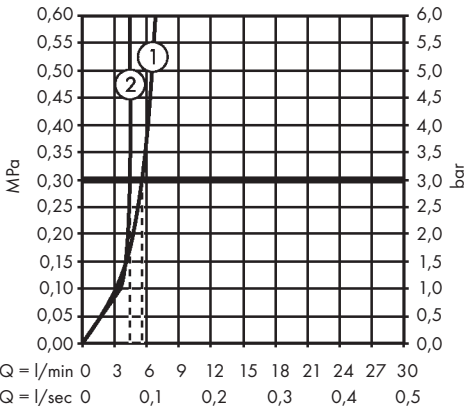
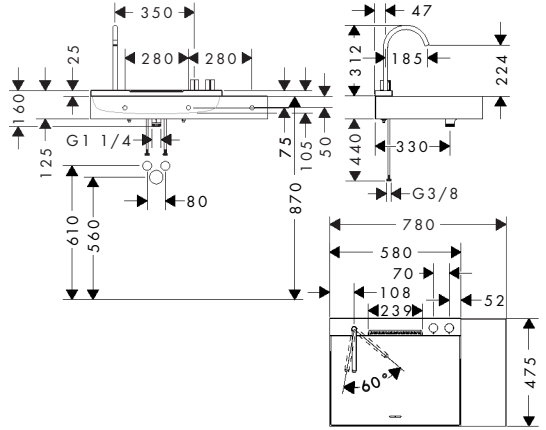

# Avalegra AquaUnit

22472XX0 / 22473XX0

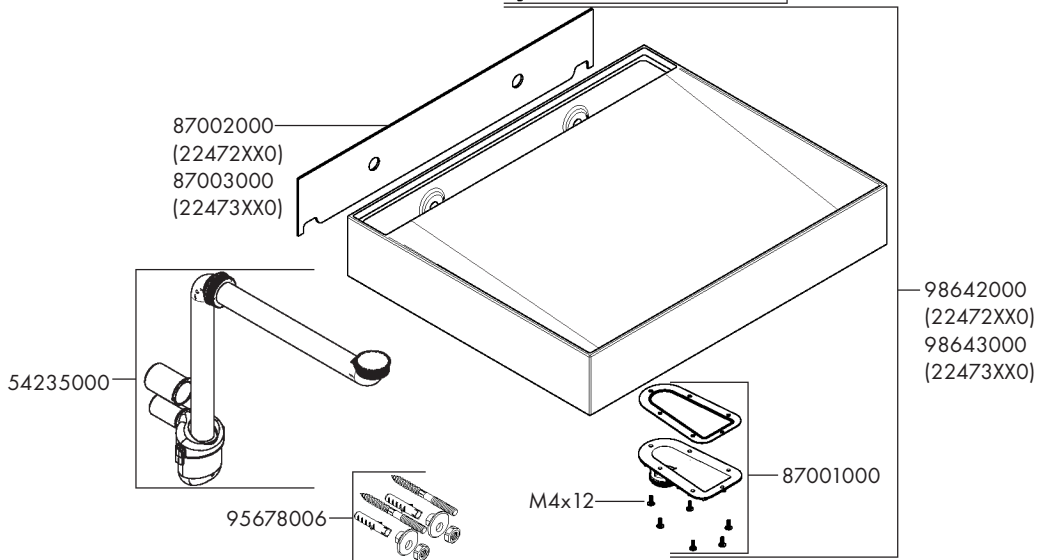
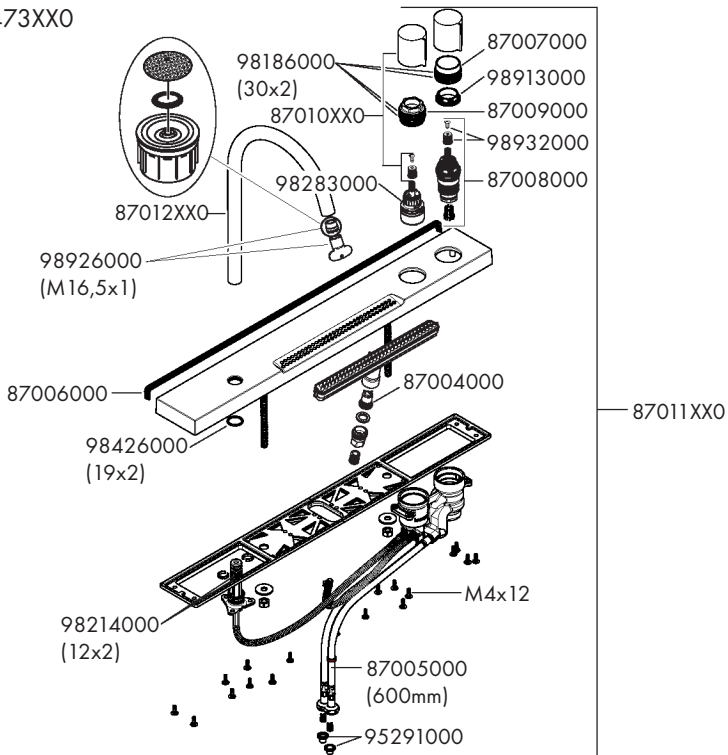

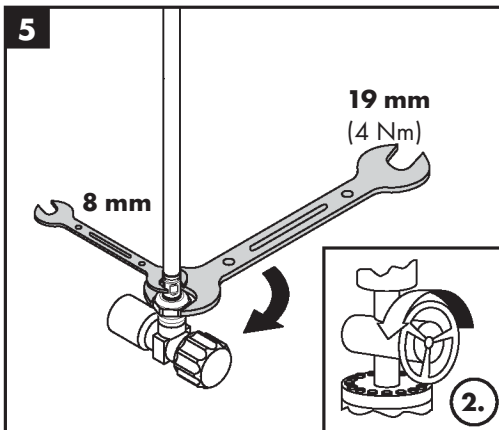
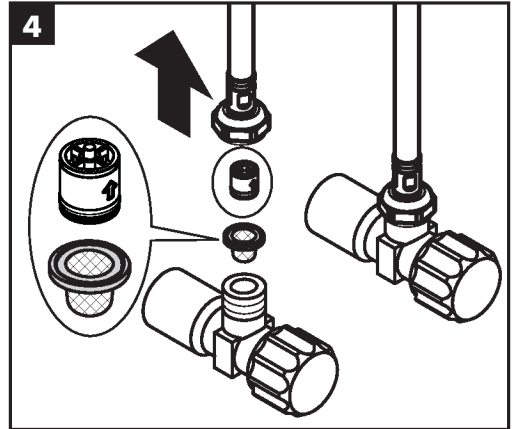
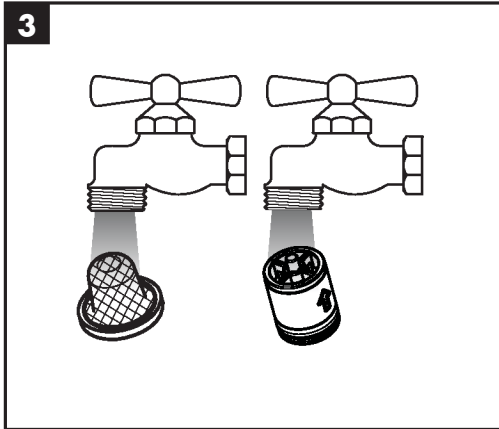
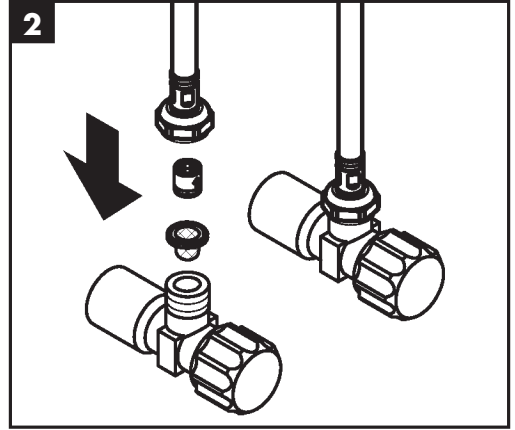
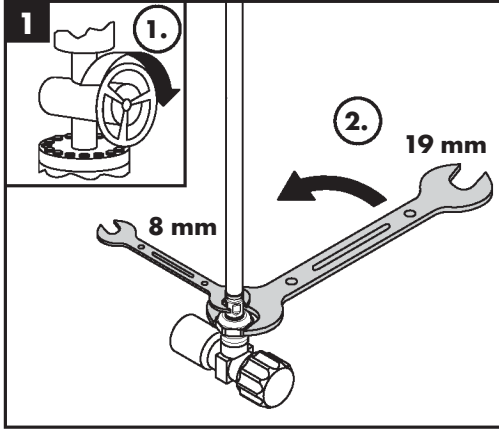

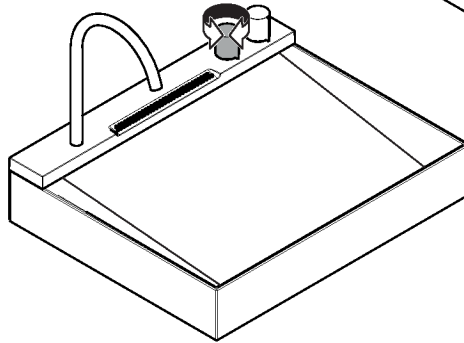
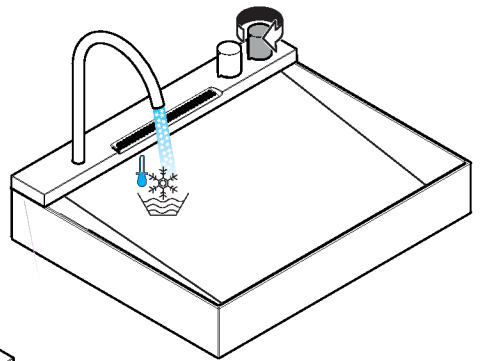
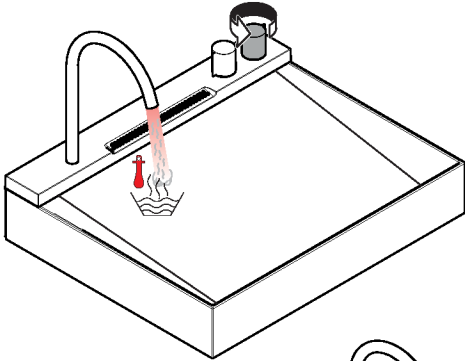
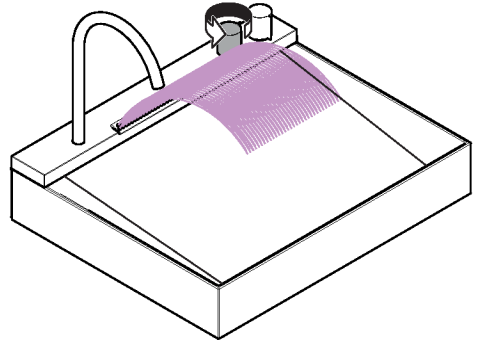
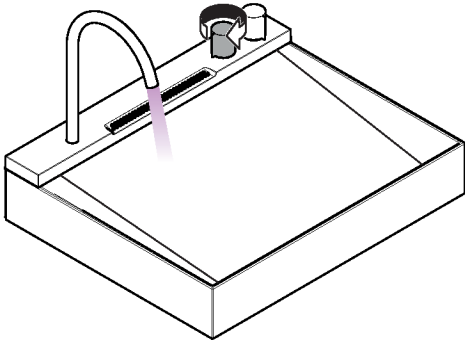

P-IX

DVGW



ETA

**22472XX0** PA-IX 10395/100

32937

**22473XX0** PA-IX 10395/100

32937

Hansgrohe SE

DIN 4109-1

PA-IX 10395/100

**kiwa**  
Kiwa GmbH



www.hansgrohe.com/cleaning-recommendation

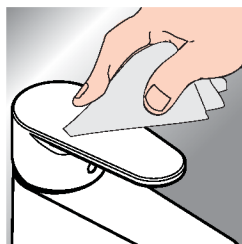

\*www.hansgrohe.com/warranty



- DE** Reinigungsempfehlung / Garantie / Kontakt
- FR** Recommendation pour le nettoyage / Garanties / Contact
- EN** Cleaning recommendation / Warranty / Contact
- IT** Raccomandazione di pulizia / Garanzia / Contatto
- ES** Recomendaciones para la limpieza / Garantía / Contacto
- NL** Aanbevelingen inzake reiniging / Garantie / Contact
- DK** Rengøringsvejledning / Garanti / Kontakt
- PT** Recomendações de limpeza / Garantia / Contacto
- PL** Zalecenie dotyczący pielęgnacji / Gwarancja / Kontakt
- CS** Doporučení k čištění / Záruka / Kontakt
- SK** Odporúčania pre čistenie / Záruka / Kontakt
- ZH** 清洁指南 / 担保 / 接触
- RU** Рекомендации по очистке / Гарантия / Контакты
- FI** Puhdistussuositus / Takuu / Kosketus
- SV** Rengöringsrekommendationer / Garanti / Kontakt

- LT** Valymo rekomendacijos / Garantija / Kontaktai
- HR** Preporuke za čišćenje / Garancija / Kontakt
- RO** Recomandări pentru curățare / Garanție / Contact
- EL** Σύσταση καθαρισμού / Εγγύηση / επαφή
- SL** Priporočilo za čiščenje / Garancija / Kontakt
- ET** Puhastussoovitused / Garantii / Kontakt
- LV** Tīrīšanas ieteikumi / Garantija / Kontakti
- SR** Preporuke za čišćenje / Garancija / Kontakt
- NO** Anbefaling for rengjøring / Garanti / Kontakt
- BG** Препоръка за почистване / Гаранция / Контакт
- JP** お手入れの方法 / 保証について / ご連絡先
- UA** Рекомендації з чищення / Гарантія / контакт
- AR** توصيات التنظيف / الضمان / اتصال
- TR** Temizleme önerisi / Garanti / Temas
- HU** Tisztítási tanácsok / Garancia / érintkezés
- HE** המלצות לניקוי / אחריות / איש קשר

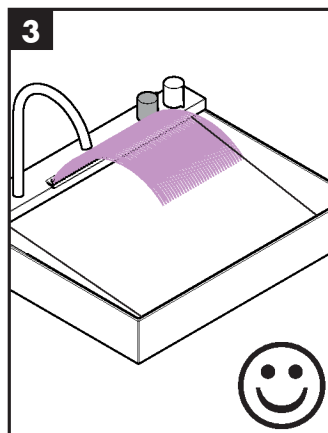
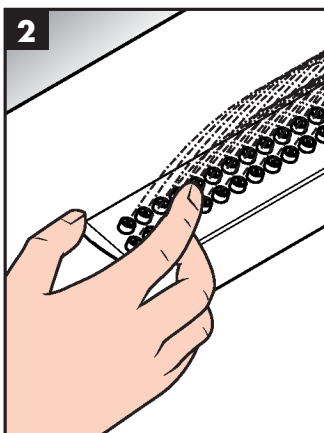
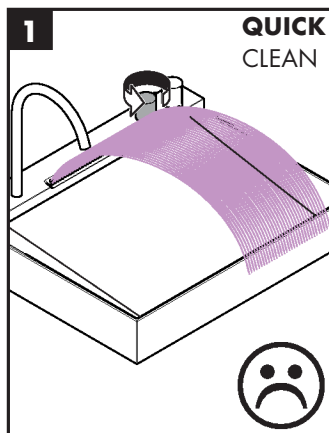

- DE** Einfach sauber: Kalk lässt sich von den Noppen ganz leicht abrubbeln.
- FR** La propreté en toute simplicité: les dépôts formés sur les buses élastiques en silicone s'éliminent par un simple passage de la main.
- EN** Just clean: simply rub over the spray nozzles to remove lime scale.
- IT** Facile da pulire: Il calcare viene eliminato semplicemente dagli ugelli elastici in silicone.
- ES** Fácil asear: La cal se puede retirar sencillamente frotando con los dedos de las toberas elásticas de silicona.
- NL** Eenvoudig schoon: Kalk kan eenvoudig van de noppen worden gewreven.
- DK** Enkel rengøring: Det er let at fjerne kalkaflejringer fra stråledyserne.
- PT** Simplesmente limpo: o calcário pode ser simplesmente retirado das saliências através de fricção.
- PL** Po prostu czysto: Pęczki można całkiem łatwo oczyścić z kamienia.
- CS** Jednoduše čistě: Vapenné usazeniny můžete z popků snadno odstranit oříením.
- SK** Jednoducho čistý: Vodný kameň sa dá zo štetín celkom ľahko odstrániť.
- ZH** 清洁: 只需要揉搓花洒表面的出水孔即可去除水垢。
- RU** Простота чистки: известь очень легко стирается с утолщений.
- FI** Yksinkertaisesti puhdas: kalkin voi helposti hieroa irti nypystä.
- SV** Enkelt att göra rent: det är lätt att ta bort kalk från nopporna.

- LT** Paprasta švara: kalkės lengvai nugrandomos nuo kilpos.
- HR** Jednostavno čisto: Kamenac se sasvim lako uklanja s izbočina.
- RO** Pur și simplu curat: Calcarul se îndepărtează ușor de pe noduri prin frecare.
- EL** Απλά τέλεια καθαριότητα: Τα άλατα μπορούν να αφαιρεθούν με μεγάλη ευκολία από τα στόμια.
- SL** Preprosto čisto: arnenec se z lahkoto podrgne z vozličkov.
- ET** Lihtsalt puhas: lupja saab nuppuheldet lihtsalt maha hõõruda.
- LV** Vienkārša tīrīšana: kaļķis no izvirzījumiem ir viegli norubināms.
- SR** Jednostavno čisto: Kamenac se sasvim lako skida sa izbočina.
- NO** Sempel rengjøring: Ved å gnikke er det lett å fjerne kalk fra nuppene.
- BG** Просто чисто: Варовикът лесно може да се изтърси от удебеленията.
- JP** 簡単に清掃: カルキはノズル部をこすることで簡単に除去できます。
- UA** Просте очищення: потріть розпилювальні форсунки, щоб видалити вапняний наліт.
- AR** إنه سهل التنظيف، حيث يسقط الجير بسهولة شديدة من الأجزاء الناتئة.
- TR** Sadece temiz: Kireç, düğümlerle kolayca ovalanabilir.
- HU** Egyszerűen tiszta: a vízkő egészen könnyen ledörzsölhető a csomókról.
- HE** צריך פשוט לנקות: שפשף את פיות ההתזה כדי לה-  
רחיק אבנית

---

**hansgrohe**

Hansgrohe · Auestraße 5 · 9 · D-77761 Schiltach · Telefon +49 (0) 78 36/51-1282 · Telefax +49 (0) 7836/511440  
E-Mail: [info@hansgrohe.com](mailto:info@hansgrohe.com) · Internet: [www.hansgrohe.com](http://www.hansgrohe.com)

09/2025  
9.01733.01